

GEEMARC

CLEAR SOUND™

HEAR THE DIFFERENCE

CL7100

TV Infra Red Listening System

Casque TV Infrarouge

Infrarot-Fernsehkopfhörer

TV Infrarood Luister Systeem

Sistema vía infrarroja para escuchar la televisión

Sistema di ascolto TV a raggi infrarossi



English P1

Français P14

Deutsch P27

Nederlands P41

Español P54

Italiano P67

INTRODUCTION

The CL7100 is a Personal Sound Amplifier which can be used by people with impaired hearing or by people with normal hearing.

It can be used to listen to TV or other audio equipment without disturbing others.

It uses a 2.3MHz Infra-red(IR) system.

WARNING: This product can produce high sound pressure levels in order to assist people with impaired hearing. Excessive sound pressure levels can cause hearing damage so it is recommended to initially set the volume to a low level and gradually increase it to a comfortable level.



PRODUCT CONTENTS

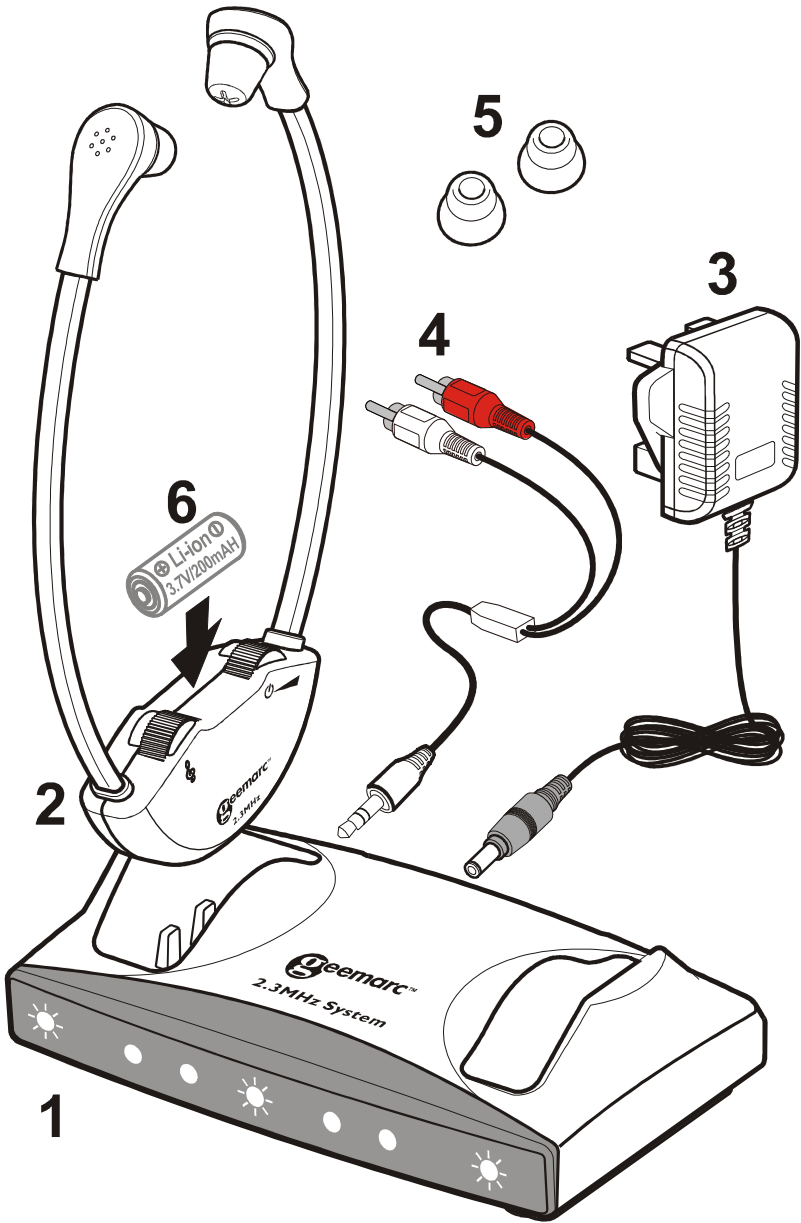

(1) Transmitter / Charger

Front View

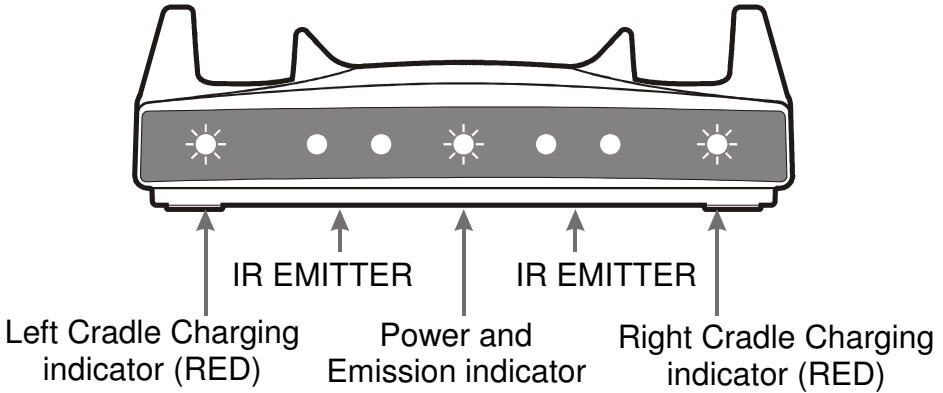

Back View

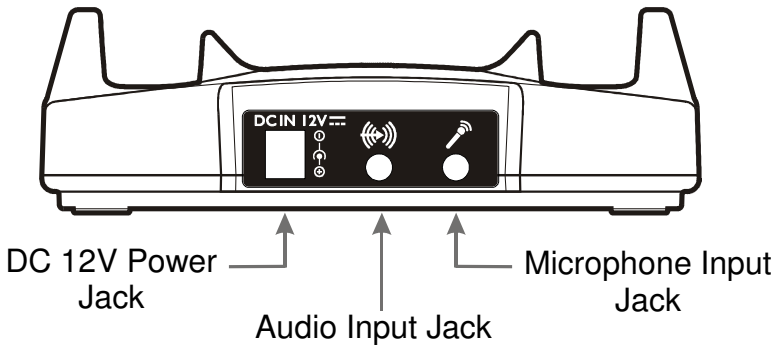

Bottom View

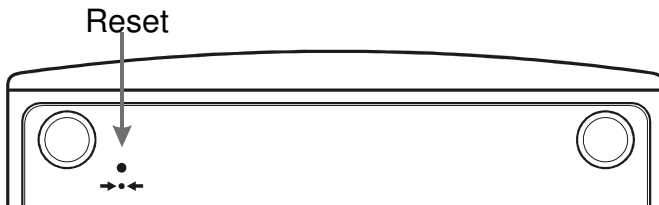

NOTE: The transmitter/charger can charge one or two headsets.

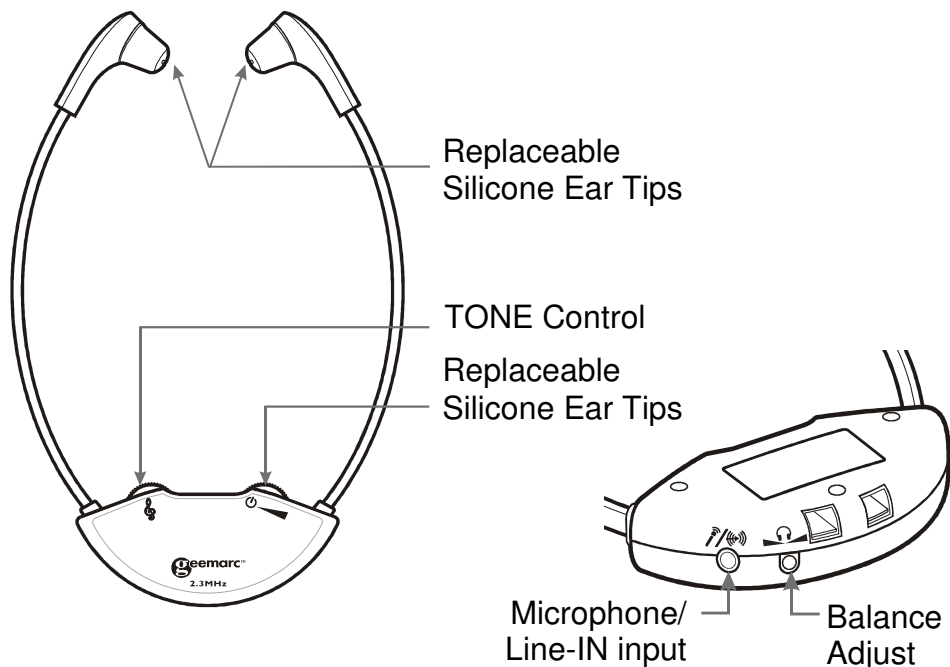
(2) Headset

NOTE: Depending on the model purchased there may be either one or two headsets in the box.

(3) Power Supply (AC – DC Adapter, 100 - 240V)**(4) RCA(red/white) to 3.5mm audio cable****(5) Spare ear tips. There are 3 styles of ear tip.**

(6) Lithium Polymer Rechargeable battery(Sealed inside the headset) 3.7V/200mAH

NOTE:

1. *This type of battery should last for many years and normally should not need replacing.*
2. *We recommend that the battery be charged for about 2 hours before the system is used for the first time.*
3. *Place the headset in the charging cradle. Verify that the LED charging indicator(RED) is lit. The LED turns off when the battery is fully charged.*

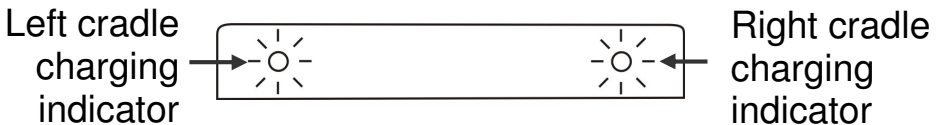

4. *It is not possible to overcharge the battery. We recommend that the headset be placed in the charging cradle when not in use.*



BATTERY WARNINGS

- Do not attempt to change or remove the battery
- Do not dispose in fire
- Keep away from children
- Do not short circuit the charging terminals in the bottom of the headset.



Note: *This series of CL7100 products comes in 2 models variations and spare headsets as below and this Instruction Manual covers all of them.*

- 1) *CL7100 Wireless Single Headset System*
- 2) *CL7100 Wireless Double Headset System*
- 3) *Extra Wireless Headset*

INSTALLATION

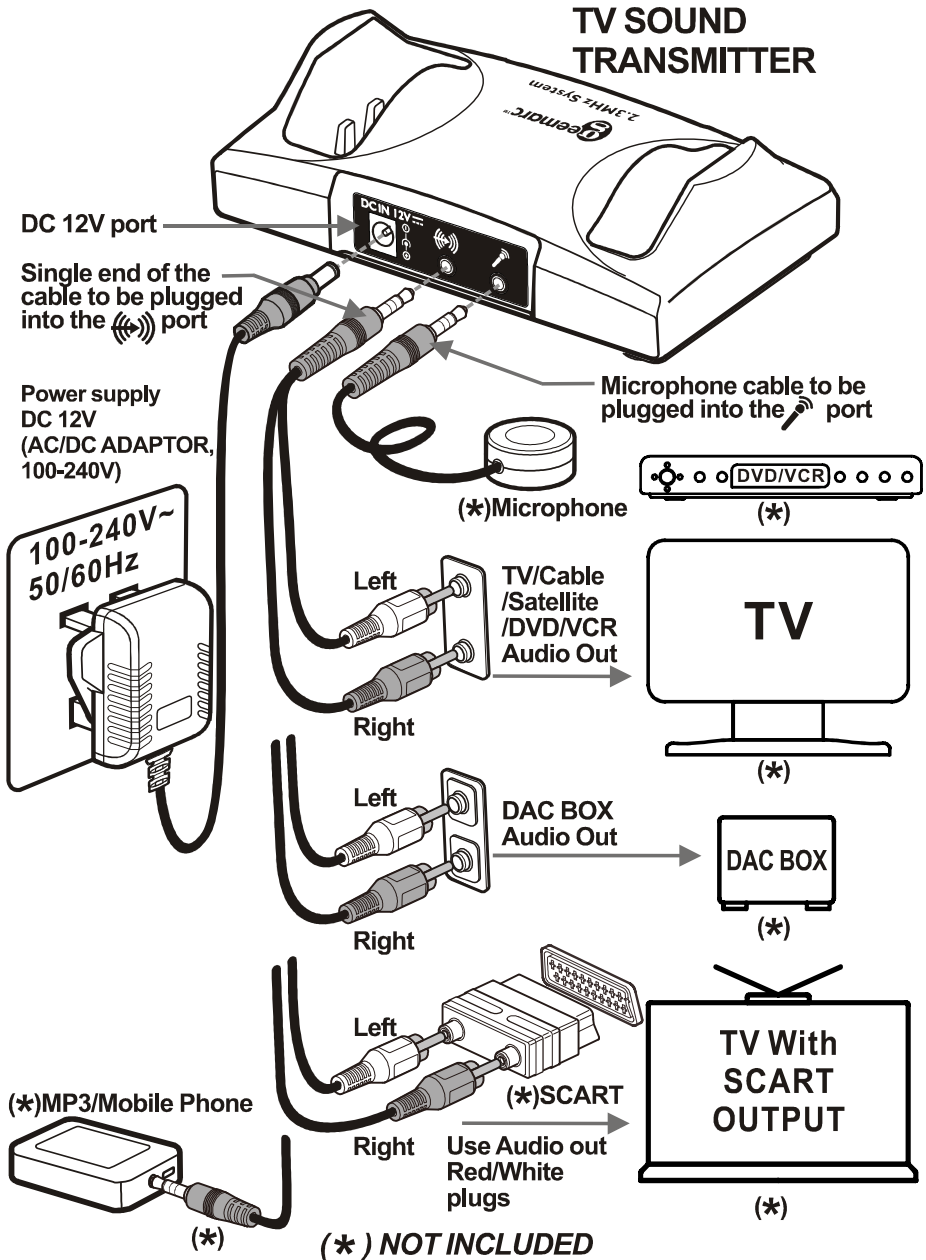

- (1) Connect the power supply as shown in the diagram
- (2) The transmitter/charger must be connected to the audio **OUTPUT** sockets of the TV, audio equipment, cable or satellite box, DVD or VCR player, etc. When an RCA type cable is used the outputs jacks are red and white. **Refer to the diagram**

A Scart adapter(not included) may also be used. Use only the red and white terminals

NOTE: *If the system is connected to a cable or satellite box and to a DVD or VCR player it is necessary to turn off the device which is not in use at the time. When using the DVD or VCR player turn off the cable or satellite box. When watching TV turn off the DVD and VCR player.*

- (3) Connecting to a digital converter box(DAC)

Connect the digital audio output from the TV or audio device to the DAC using an appropriate cable (optical or coaxial cable). Then use the supplied RCA type cable to connect from the red and white output terminals of the DAC to the audio input socket of the transmitter/charger.





NOTE: *If you wish to use the system to listen to TV while the CL7100 is muted so as not to disturb others the TV audio output must be set to FIXED. Refer to the user manual of your TV for instructions as to how to set to FIXED.*

POSITIONING

The infra-red(IR) signals need a direct line-of-sight connection between the transmitter and the headset. Position the transmitter such that there is a direct line-of-sight connection with the headset when in use. The IR signals may be blocked by objects such as walls, doors, furniture, newspapers, books, etc. The IR diodes are lit during use.

NOTE: *When there is no audio input to the transmitter/charge transmission is turned off automatically and is resumed automatically when audio signal is restored.*

OPERATION

1. Make sure that the transmitter/charger is correctly connected to the mains supply using the supplied adapter.
2. Put on the headset such that the front(silkscreened) part of the headset is facing the transmitter.
3. Turn on the headset using the ON/OFF/VOLUME   control and adjust the volume.
4. Use the tone control wheel to adjust the tone  frequency to suit your needs.
5. Use the included balance  control tool to adjust the volume balance between the left and right ears. This control is on the headset.
6. If needed, insert a condenser (electret) microphone jack into the Mic/Line In socket  on the headset or connect the audio output of a cell phone into the same socket using a cable with a 3.5mm jack.
7. When you are finished using the system carefully place the headset in the charging cradle making sure that it fits snugly in the cradle. Check that the charging light turns on.

SAFETY, CARE AND MAINTENANCE

- The system which is designed to operate from a 100-240V AC supply does not have an integral on/off switch. To disconnect the power switch the mains power point switch to OFF or unplug the power supply(AC-DC adapter);
- Clean the headset and ear tips regularly ----- use a damp cloth for the headset and warm water and a mild detergent for the ear tips(after removal from the headset);
- Keep away from heat sources such as hot-plates, and heat generating appliances;
- Keep away from water and other fluids;
- Repairs must be carried out by qualified personnel;
- We suggest that a power surge protector is connected between the mains supply power point and the AC-DC adapter.

PROBLEMS AND SOLUTIONS

The sound is not clear (static/interference)

- Check the line-of-sight connection.
- Make sure that the LEDs are lit.
- Check the transmitter location (height above the floor).
- Keep away from any window or interfering device.
- Check if the audio cable is connected to an analogue (RCA) audio-OUT jack on TV, cable or satellite decoder /receiver.
- Check that the audio cable is NOT connected to a digital audio-out jack.
- The power outlet may already be in use with another device.
- Audio cable is connected to the transmitter's audio jack.

The transmitter's LED lights are not on

- Check the connection to the wall socket or power outlet.
- Check the connection to the CL7100 12V jack.

The charging lights do not come on when the earphone set is in the cradle.

- Realign earphone set; if necessary, move around in the cradle.
- Ensure that the charging cradle is connected to mains power.

PRODUCT SPECIFICATIONS

General data :

Frequency: 2.3MHz

Modulation: Infrared, mono

Approx. range: 60 sq.m (approx. 600 sq. ft.)

Audio frequency response: 100-16,000 Hz

Total harmonic distortion: < 1%

Signal to noise Ratio: 70 dB

Auto ON/OFF

Headset :

Max. sound pressure level (SPL): 119 dB

Battery requirement: Lithium Polymer Rechargeable battery, 3.7V / 200mAH

Operating time: Max.10 hrs.

Weight: approx. 58 – 60 g

Transmitter :

Audio connection: Mini headphone/RCA cable.

Power Supply: DC Power Supply 12V, 500mA

Weight: Approx. 171 g

Dimensions (H x W x D): 4.8 x 10.5 x 15.4 cm

RESET SWITCH: Sometimes computers malfunction due to electrostatic discharge or other electrical disturbances, or when DC Jack is plugged. If this happens push a thin rod into the RESET hole ➡●◀ in the base of transmitter unit and press down for about one second. This Resets the computer, clears its memory and returns it to normal operation.

General information

Guarantee

From the moment your Geemarc product is purchased, Geemarc guarantee it for the period of one year. During this time, all repairs or replacements (at our discretion) are free of charge. Should you experience a problem then contact our Helpline or visit our website at www.geemarc.com.

The guarantee does not cover accidents, negligence or breakage to any parts.

The product must not be tampered with or taken apart by anyone who is not an authorised Geemarc representative.

The Geemarc guarantee in no way limits your legal rights.

Important: YOUR RECEIPT IS PART OF YOUR GUARANTEE AND MUST BE RETAINED AND PRODUCED IN THE EVENT OF A WARRANTY CLAIM.

Please note: The guarantee applies to the United Kingdom only.

EEC Declaration

Geemarc Telecom SA hereby declares that this product is in compliance with the essential requirements and other relevant provisions of the Radio and Telecommunications Terminal Equipment Directive 1999/5 EEC.

The declaration of conformity may be consulted at www.geemarc.com



Disposal information

Disposal of old electrical & electronic equipment (applicable in the European Union and other European countries with separate collection systems)

The symbol on the product or its packaging indicates that this product may not be treated as household waste. Instead it should be handed over to the applicable collection point for the recycling of electrical and electronic equipment.

By ensuring this product is disposed of correctly, you will help prevent potential negative consequences for the environment and human health, which could otherwise be caused by inappropriate waste handling of this product.

For more detailed information about recycling this product, please contact your local council office, your household waste disposal service or the shop where the product was purchased.



Customer support

For product support and help, visit our website at

www.geemarc.com

For our Customer Helpline

Telephone:

01707 384438

Fax: 01707 832529

INTRODUCTION

Le CL7100 est un casque qui permet d'amplifier toutes sources audio comme par exemple un téléviseur ou une chaîne HI-FI équipés d'une sortie RCA.

Ce casque permet de ne pas gêner les autres personnes présentes dans la même pièce.

Il utilise un système infrarouge (IR) de 2.3 MHz.

AVERTISSEMENT: Un niveau sonore trop important diffusé par un casque d'écoute peut provoquer des pertes d'audition. Il est donc recommandé de régler le volume au minimum avant de mettre le casque, puis de monter progressivement le volume jusqu'à un niveau d'écoute confortable.



CONTENU DE L'EMBALLAGE

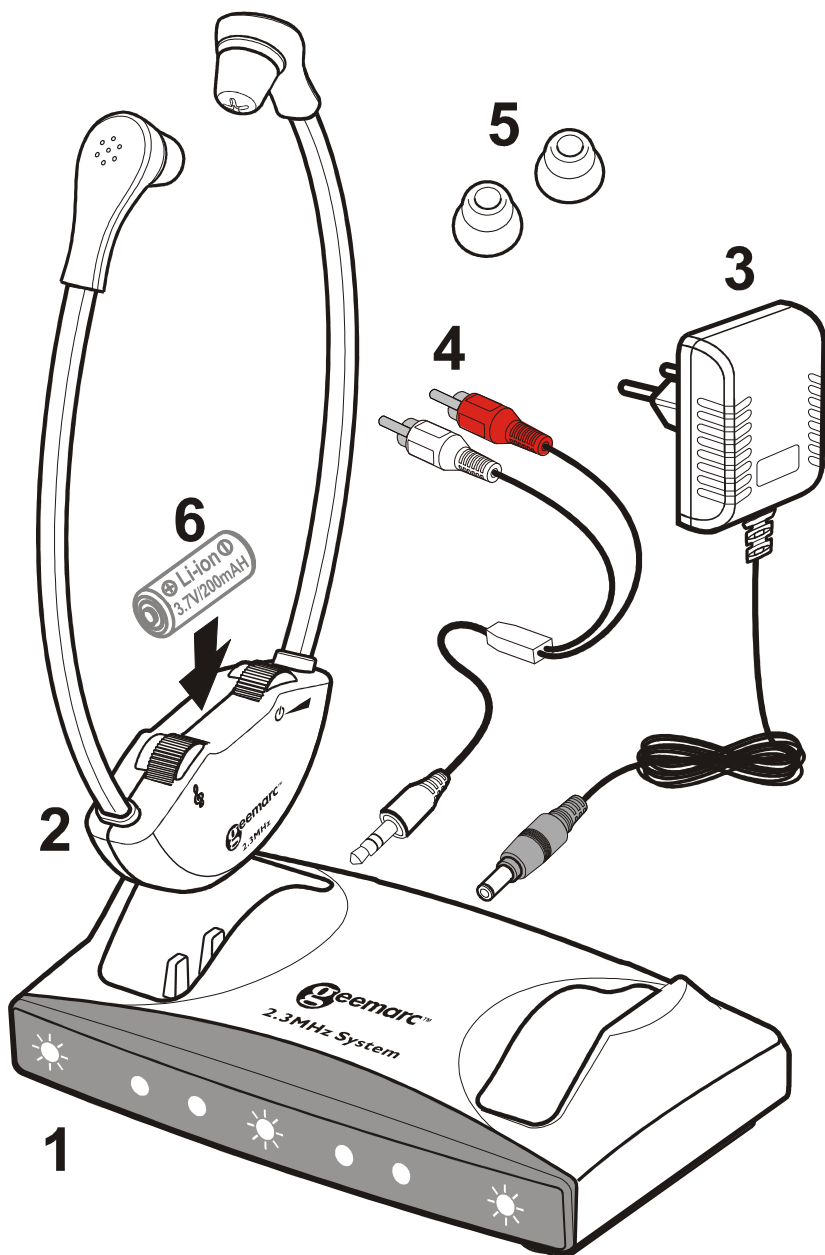

(1) Base

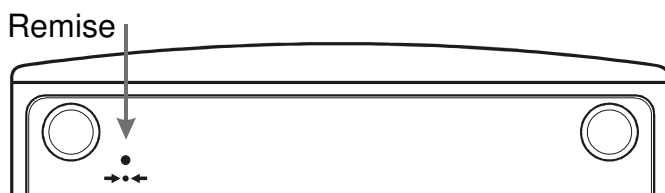
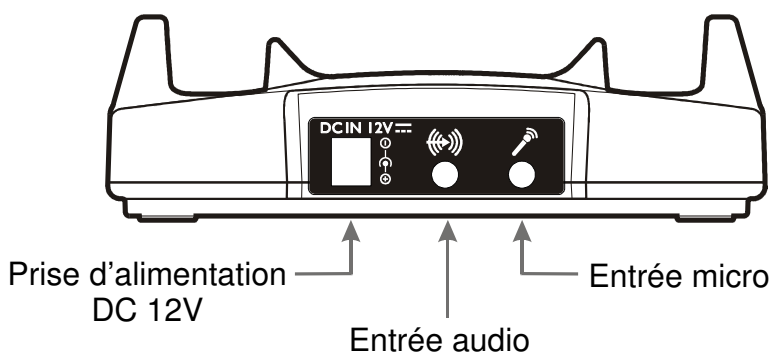
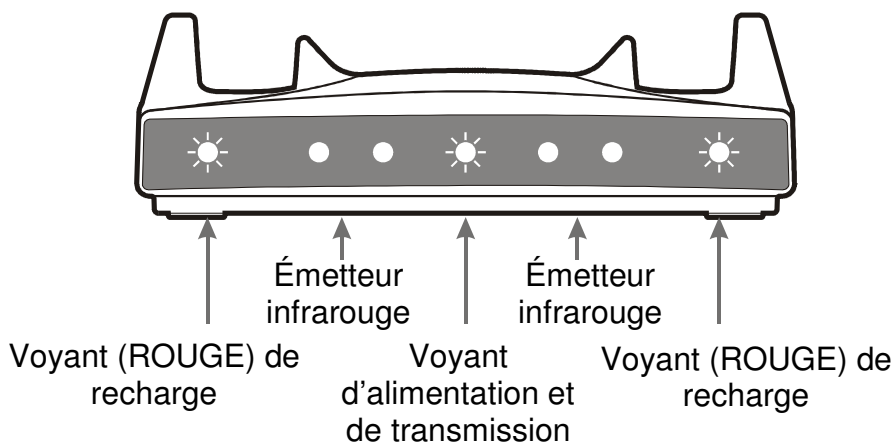

REMARQUE: La base permet de recharger un ou deux casques simultanément.

(2) Casque

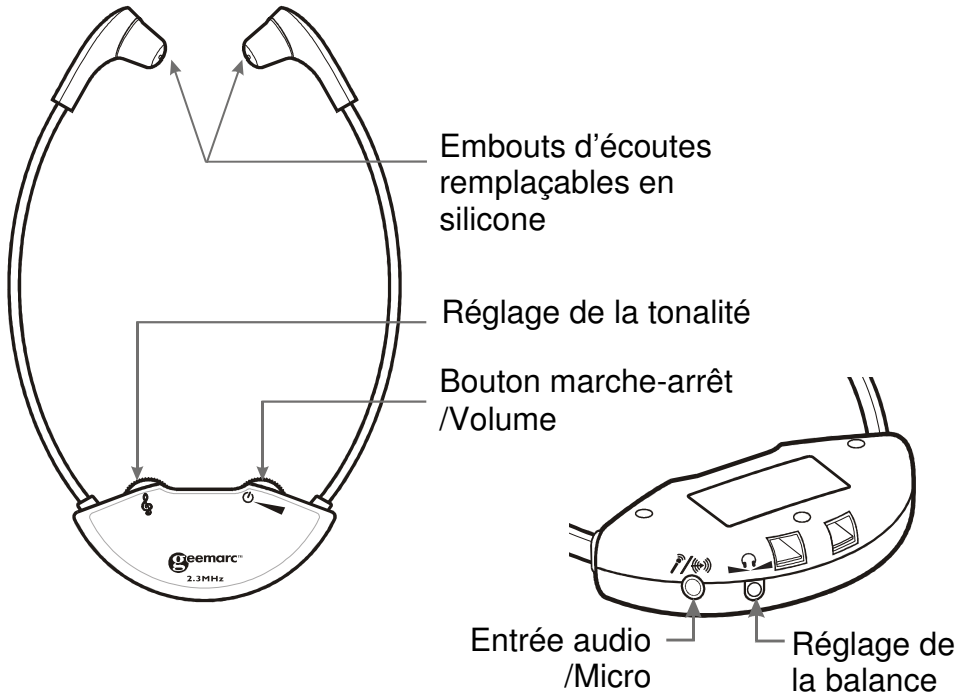

REMARQUE: En fonction du modèle acheté, un ou deux casques sont fournis.

(3) Alimentation (adaptateur secteur, 12V DC).

(4) Câble audio RCA 3,5 mm (rouge/blanc).

(5) Embouts d'écoutes de rechange. 3 styles d'embouts sont fournis.

(6) Batterie rechargeable lithium-polymère (scellée à l'intérieur du casque). 3,7V/200mAH.

REMARQUE

1. Ce type de batterie peut généralement être utilisé pendant plusieurs années et n'a normalement pas à être remplacé.
2. Nous vous recommandons de recharger la batterie 2 heures environ avant d'utiliser l'appareil pour la première fois.
3. Placez le casque sur son chargeur. Vérifiez que le voyant LED de recharge (ROUGE) est allumé. La LED s'éteint quand la batterie est complètement rechargée.

Voyant de recharge



Voyant de recharge

4. Un dispositif de protection empêche la surcharge de la batterie. Nous vous recommandons de toujours placer le casque sur le chargeur quand vous ne l'utilisez pas.



MISES EN GARDE CONCERNANT LA BATTERIE

- N'essayez pas de changer ou de retirer la batterie. Ne jetez pas l'appareil dans un feu.
- Veillez à ce que l'appareil reste hors de portée des enfants.
- Ne court-circuitiez pas les contacts de recharge présents au bas du casque.



Remarque: La gamme des produits CL7100 comprend 2 modèles :

- 1) Casque sans fil d'écoute CL7100
- 2) Casque additionnel sans fil CL7100

Cette notice d'utilisation fournit les instructions d'utilisation pour tous ces modèles

INSTALLATION

ÉMETTEUR TV SOUND

Brancher dans la prise DC-12V

Brancher l'extrémité du câble à une seule fiche dans l'entrée audio (☞☞☞).

Alimentation
DC 12V
(ADAPTATEUR SECTEUR 100-240V)

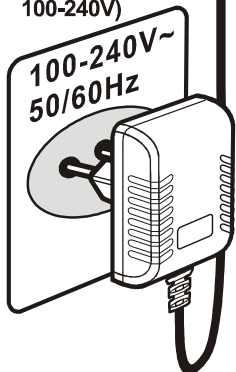

Brancher le câble du micro dans la prise

(*)Micro

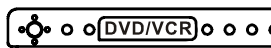

(*)

Gauche
Sortie Audio TV/Câble /Satellite /DVD/VCR



(*)

Droit

Gauche
Sortie Audio Convertisseur



(*)

Droit

Gauche
Sortie Audio PÉRITEL



(*)

(*)Téléphone portable/MP3



(*)

(*) NON INCLUS

(1) Branchez l'appareil sur une prise électrique en procédant comme décrit sur le schéma.

(2) La base doit être connectée sur la SORTIE RCA (audio output/ Sortie audio) d'un téléviseur, appareil audio, décodeur satellite ou câble, lecteur DVD, magnétoscope, etc.

Dans le cas de l'utilisation d'un câble RCA, branchez-le sur les sorties rouge et blanche. Consultez le schéma.

Vous pouvez également utiliser une prise péritel (non fourni). Utilisez uniquement les prises rouge et blanche.

REMARQUE: *En utilisant la connection par la prise péritel, des perturbations peuvent provenir d'autres appareils tels qu'un lecteur DVD, magnétoscope. Veillez à mettre en veille les sources non utilisées.*

(3) Si aucune des solutions précédentes fonctionnent sur votre écran, regardez si votre téléviseur possède une sortie optique pour brancher un convertisseur numérique (DAC).

Branchez la sortie audio numérique d'un téléviseur ou d'un appareil audio sur le convertisseur avec un câble adapté (câble optique ou coaxial). Puis, avec le câble RCA fourni, connectez les sorties audio rouge et blanche du convertisseur sur l'entrée audio de la base .







REMARQUE: *Si vous utilisez le système pour écouter la télévision, le son des haut-parleurs du téléviseur est coupé afin de ne pas gêner les autres personnes, la sortie audio du téléviseur doit être réglée sur FIXE. Consultez la notice d'utilisation de votre téléviseur pour savoir comment la régler sur FIXE.*

POSITIONNEMENT

Les signaux infrarouges (IR) sont transmis en ligne droite par l'émetteur au casque. Positionnez l'émetteur en sorte qu'il soit visuellement en ligne directe avec le casque pendant l'utilisation. Les signaux infrarouges sont bloqués par les objets tels que les murs, portes, meubles, journaux, livres, etc. Les diodes infrarouges s'allument pendant la transmission des signaux.

REMARQUE: Quand aucun signal audio n'est transmis à la base par la connexion filaire, la transmission infrarouge s'arrête automatiquement. Elle reprend quand la base reçoit à nouveau un signal audio.

UTILISATION

1. Veillez à ce que la base soit correctement branchée sur une prise électrique avec l'adaptateur fourni.
2. Portez le casque en dirigeant sa partie frontale (portant des inscriptions) vers la base.
3. Allumez le casque avec son bouton MARCHÉ / ARRÊT / VOLUME   et réglez le volume.
4. Réglez la tonalité en fonction de vos préférences avec la molette de réglage de la tonalité  .
5. Réglez la balance entre les oreillettes droite et gauche avec le dispositif de réglage de la balance  . Celui-ci se trouve sur le casque.
6. Si nécessaire, branchez la fiche d'un micro à un condensateur (électret) dans l'entrée ligne/micro  /  du casque ou branchez la sortie audio d'un téléphone portable dans une entrée audio avec un câble audio muni d'une fiche de 3.5 mm (Non fourni).
7. Lorsque vous avez fini d'utiliser le système, remettez précautionneusement le casque sur la base en veillant à le positionner correctement. Vérifiez que le voyant rouge de recharge s'allume.

SÉCURITÉ, ENTRETIEN ET MAINTENANCE

- Le système est conçu pour être branché sur une prise secteur de 100 à 240V, il ne comporte pas d'interrupteur marche/arrêt. Pour l'éteindre, débranchez-le de la prise électrique (adaptateur secteur) ou mettez la prise électrique hors tension en actionnant son interrupteur.
- Nettoyez le casque et les embouts d'écoutes régulièrement. Utilisez un chiffon humidifié pour nettoyer le casque, ou de l'eau tiède et un détergent doux pour nettoyer les embouts d'écoutes (après les avoir retirés du casque).
- Veillez à ce que l'appareil soit toujours éloigné des sources de chaleur, par exemple des tables de cuisson et des appareils dégageant de la chaleur.
- Veillez à ce que l'appareil ne soit jamais exposé à de l'eau, ni à aucun autre liquide.
- Les réparations doivent être confiées à un professionnel qualifié.
- Nous vous conseillons d'utiliser un parasurtenseur entre la prise électrique et l'adaptateur secteur.

DÉPANNAGE

Le son n'est pas clair (interférences/parasites).

- Vérifiez qu'il n'y ait aucun obstacle entre la base et le casque, et qu'ils soient dirigés l'un vers l'autre.
- Vérifiez que les LED soient allumées.
- Vérifiez que l'emplacement de l'émetteur soit approprié (hauteur par rapport au sol).
- Veillez à ce que le produit reste éloigné des fenêtres et de tous les appareils générant des interférences.
- Vérifiez que le câble audio soit branché sur les SORTIES audio (RCA) analogiques d'un téléviseur, d'un décodeur/récepteur satellite ou câble.
- Vérifiez que le câble audio NE SOIT PAS BRANCHÉ sur une sortie audio numérique.
- Vérifiez que la sortie du téléviseur ne soit pas déjà utilisée par un autre appareil.
- Vérifiez que le câble audio ne soit pas branché sur la prise audio de la base.

Les LED de la base ne sont pas allumées.

- Contrôlez le branchement sur la prise murale ou électrique.
- Contrôlez le branchement sur la fiche DC 12V de la base CL7100.

Les voyants de recharge ne s'allument pas quand le casque est posé sur la base.

- Réalignez le casque. Si nécessaire, déplacez-le sur le deuxième emplacement de la base.
- Vérifiez que la base soit branchée sur une prise secteur.

SPÉCIFICATIONS TECHNIQUES

Spécifications générales:

Fréquence: 2,3 MHz

Modulation: Infrarouge, mono

Portée: 60 m2 environ

Réponse en fréquence: 100-16 000 Hz

Distorsion harmonique totale: < 1%

Rapport signal/bruit: 70 dB

Allumage et extinction automatiques

Casque:

Niveau de pression acoustique max. (SPL): 119 dB

Batterie: Batterie rechargeable lithium-polymère
3,7V/200 mAh

Autonomie: 10h environ

Poids: 58-60g environ

Émetteur:

Connexion audio: Mini écouteurs/Câble RCA

Alimentation: 12V DC, 500 mA

Poids: 171g environ

Dimensions (HxLxP): 4,8x10,5x 15,4 cm

RÉINITIALISATION (Reset): Les décharges électrostatiques, les autres perturbations électriques et le branchement de la fiche d'alimentation peuvent provoquer un dysfonctionnement. Si cela se produit, enfoncez un objet fin dans le trou de RÉINITIALISATION (Reset) ➡●◀ présent au dos de la base et appuyez pendant une seconde environ. Cela permet de réinitialiser l'appareil et d'effacer sa mémoire afin qu'il retrouve un fonctionnement normal.

Informations générales

Garantie

Geemarc garantit cet appareil pour une durée d'un an pièces et main-d'oeuvre à partir de la date d'achat. Pendant cette période, Geemarc réparera (ou remplacera si nécessaire) votre appareil gratuitement. En cas de problème, n'hésitez pas à contacter notre service client ou à consulter notre site Internet sur

www.geemarc.com.

La garantie ne couvre pas les accidents, les pièces cassées, les problèmes causés par l'orage, par les liquides renversés, ni par la négligence de l'utilisateur. Seuls les techniciens agréés Geemarc sont autorisés à intervenir sur votre appareil.

La garantie Geemarc ne limite en aucun cas les droits que vous accorde la loi.

Important : VOTRE FACTURE D'ACHAT EST UN ÉLÉMENT ESSENTIEL DE VOTRE GARANTIE. ELLE VOUS SERA DEMANDÉE EN CAS D'INTERVENTION SOUS GARANTIE.

Remarque: La garantie s'applique uniquement en France..

DÉCLARATION DE COMPATIBILITÉ :

Ce produit respecte les exigences de compatibilité électromagnétique et de sécurité électrique demandées par la directive européenne RTTE 1999/5/EEC.

Vous pouvez consulter la déclaration de conformité sur www.geemarc.com



Recyclage

Mise au rebut des équipements électriques et électroniques usagés (applicable au sein de l'Union Européenne et dans les autres pays européens utilisant des systèmes de collecte séparée).

La présence du symbole sur le produit ou son emballage signifie que le produit ne doit pas être traité comme les déchets ménagers. Ce produit doit être apporté à un point de collecte pour recyclage des matériels électriques et électroniques.

En respectant les consignes de recyclage de votre appareil, vous participez à la protection de l'environnement et de la santé.

Pour en savoir plus sur le recyclage de cet appareil, contactez votre revendeur, les services municipaux ou la déchetterie de votre localité.



Service client

Pour obtenir des informations et de l'aide sur nos produits, consultez notre site Internet www.geemarc.com

Notre Service Client est disponible par téléphone au **03.28.58.75.99** ou par fax: **03.28.58.75.76**

EINLEITUNG

Das CL7100 ist ein Personal Sound Amplifier für Personen mit und ohne Hörbehinderungen.

Es kann zum Hören von TV oder anderen Audio-Geräten benutzt werden, ohne dass andere gestört werden. Es wird mit einem 2,3 MHz Infrarot(IR)-System betrieben.

WARNUNG: Dieses Produkt kann bei der Benutzung durch Personen mit Hörbehinderungen einen hohen Schalldruck erzeugen. Außergewöhnlich hoher Schalldruck kann zu Hörbeschädigungen führen und wir empfehlen, die Lautstärke niedrig zu halten und nach und nach zu erhöhen, bis ein angenehmes Lautstärkeniveau erreicht ist.



VERPACKUNGSIHALT

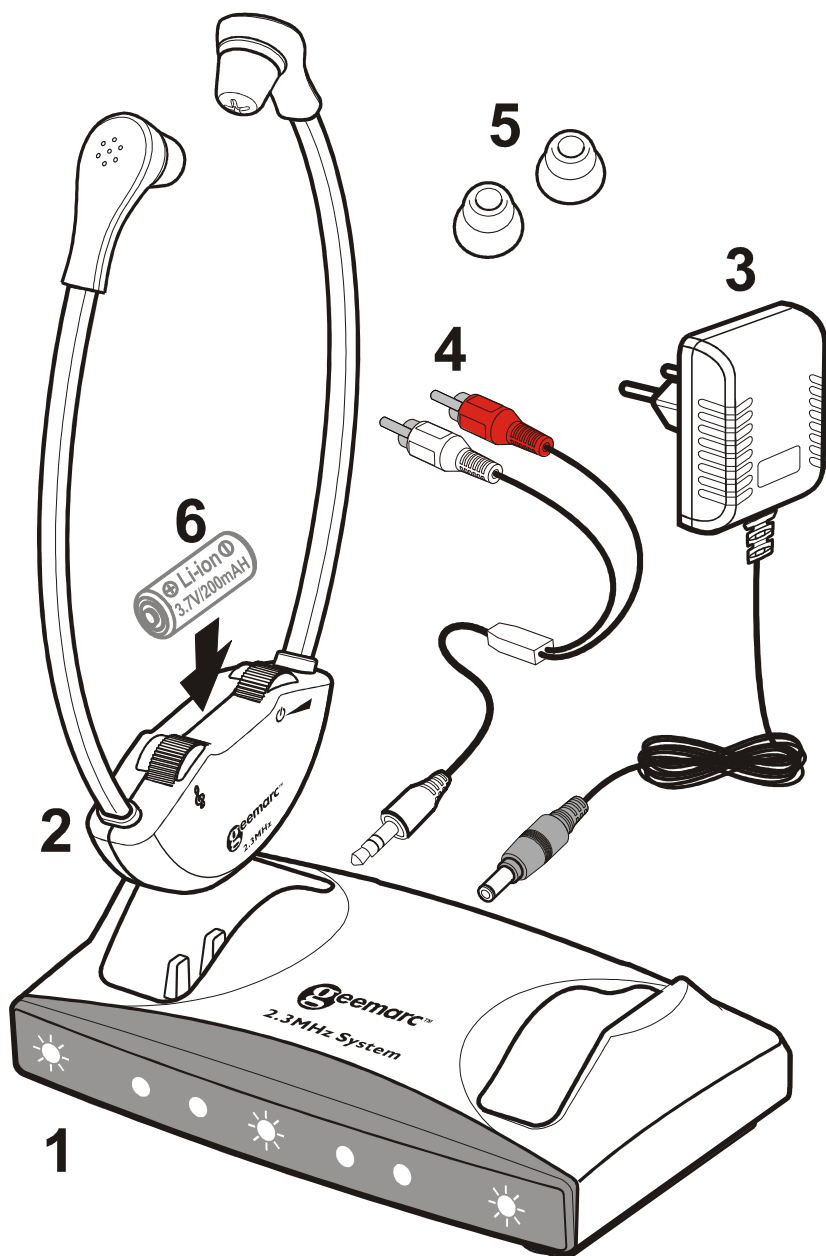

(1) Transmitter/Aufladegerät

Vorderansicht Rückansicht

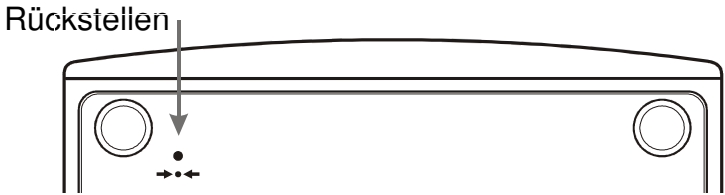
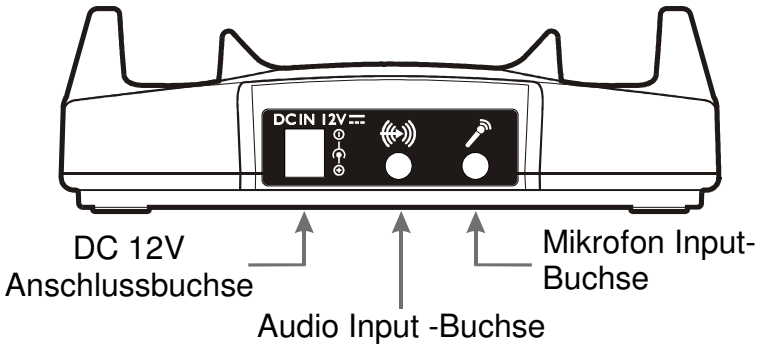
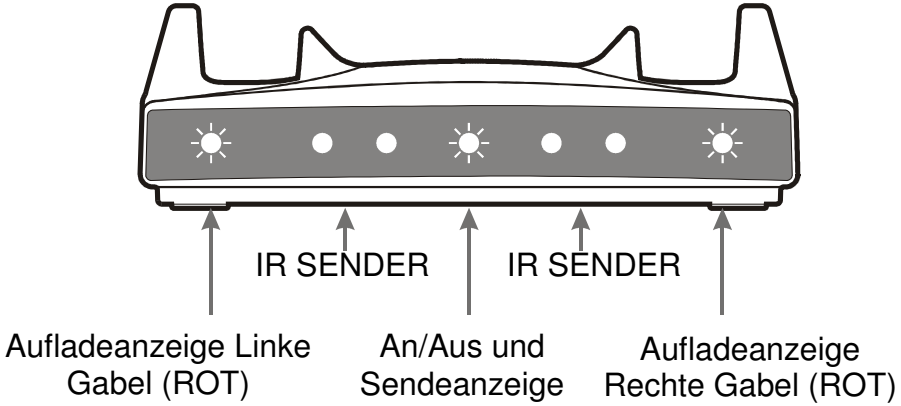

HINWEIS: Der Transmitter/das Aufladegerät kann ein oder zwei Kopfhörer aufladen.

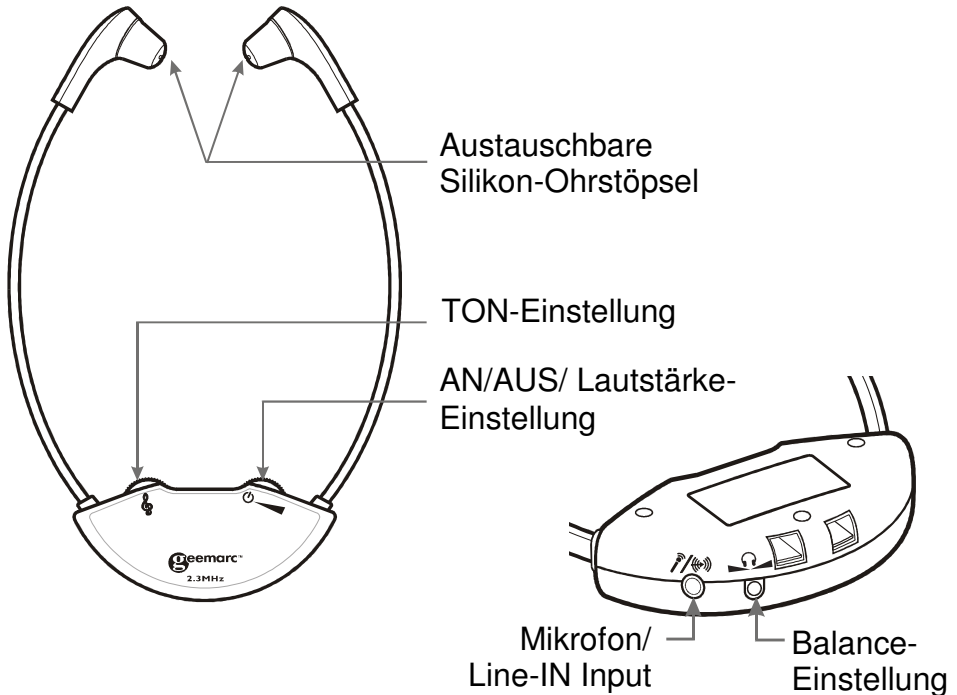
(2) Kopfhörer

HINWEIS: Je nach Modell befinden sich ein oder zwei Kopfhörer in der Verpackung.

(3) Stromzufuhr (AC – DC Adapter, 100 - 240V).

(4) RCA (Rot/Weiß) bis 3,5mm Audiokabel.

(5) Zusätzliche Ohrstöpsel. Es gibt 3 verschiedene Ohrstöpsel.

(6) Wieder aufladbare Lithium-Polymer Batterie (im Kopfhörer versiegelt) 3.7V/200mAH.

HINWEIS:

1. Diese Batterieart hat normalerweise eine Lebensdauer von mehreren Jahren und ein Austausch sollte nicht notwendig sein.
2. Wir empfehlen, die Batterie 2 Stunden lang vor der Erstnutzung des Systems aufzuladen.
3. Legen Sie den Kopfhörer auf die Aufladegabel. Stellen Sie sicher, dass die LED-Aufladeanzeige (ROT) aufleuchtet. Die LED-Aufladeanzeige erlischt, wenn die Batterie vollständig aufgeladen ist.



4. Die Batterie kann nicht überladen werden. Wir empfehlen, den Kopfhörer bei Nichtbenutzung auf die Aufladegabel zu legen.

BATTERIE-VORSICHTSMASSNAHMEN

- Versuchen Sie nicht, die Batterie auszutauschen oder zu entnehmen.
- Entsorgen Sie die Batterie nicht im Feuer.
- Halten Sie die Batterie von Kindern fern.
- Verursachen Sie keinen Kurzschluss der Aufladestecker unten am Kopfhörer.



Hinweis: Die CL7100 - Produktreihe bietet 2 Modellvariationen und Zusatz-Kopfhörer wie unten beschrieben und wird in dieser Bedienungsanleitung besprochen.

- 1) CL7100 Wireless Single Kopfhörer-System
- 2) CL7100 Wireless Double Kopfhörer-System
- 3) Zusätzlicher kabelloser Kopfhörer

INSTALLIERUNG

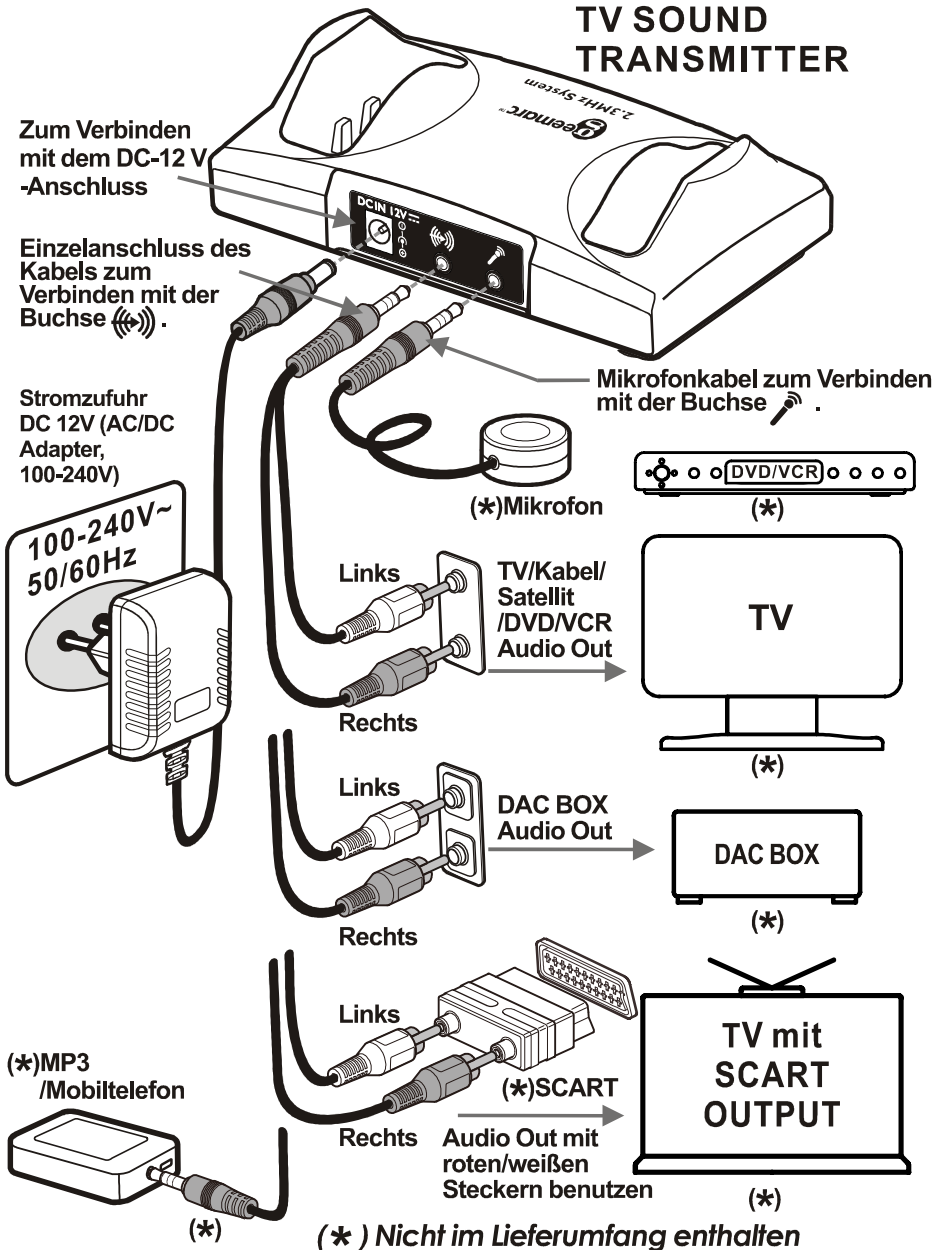

(1) Stromzufuhr wie in der Abbildung gezeigt verbinden.

(2) Der Transmitter/das Aufladegerät muss mit den **Audio OUTPUT** Ausgängen des TV-Geräts, den Audiogeräten, der Kabel- oder Satellitenbox, dem DVD- oder Videospüler etc. verbunden werden. Bei Benutzung eines RCA-Kabels sind die Output-Anschlüsse rot und weiß. **Bitte Abbildung beachten.**

Ein Scart-Adapter (nicht enthalten) kann auch benutzt werden. Nur die roten und weißen Anschlüsse benutzen.

HINWEIS: *Ist das System mit einer Kabel- oder Satellitenbox und mit einem DVD- oder Videospüler verbunden, dann muss das aktuell nicht benutzte Gerät ausgeschaltet werden. Bei der Benutzung eines DVD- oder Videospülers schalten Sie die Kabel- oder Satellitenbox ab. Beim Fernsehen schalten Sie den DVD- und Videospüler ab.*

(3) Verbindung mit einer digitalen Konverter-Box (DAC).

Verbinden Sie den digitalen Audio Output des TV-Gerätes oder des Audio-Gerätes mit Hilfe eines entsprechenden Kabels (optisch oder koaxial) mit dem DAC. Benutzen Sie dann das mitgelieferte RCA-Kabel, um die roten und weißen Output-Anschlüsse des DAC mit der Audio Input-Buchse des Transmitters/dem Aufladegerät zu verbinden.







HINWEIS: Wenn Sie mit dem System TV-Audio hören möchten, während der TV auf Stummschaltung geschaltet ist, so dass andere nicht gestört werden, dann muss der TV Audio Output auf FIXED eingestellt werden. Bitte ersehen Sie aus der Bedienungsanleitung Ihres TV-Gerätes, wie die FIXED-Einstellung vorgenommen wird.

PLATZIERUNG

Die Infrarot-Signale (IR) erfordern eine hindernisfreie Verbindung zwischen dem Transmitter und dem Kopfhörer. Platzieren Sie den Transmitter so, dass keine Hindernisse zwischen dem Transmitter und dem Kopfhörer die Übertragung blockieren. Die IR-Signale können durch Objekte wie Wände, Türen, Möbel, Zeitungen, Bücher usw. blockiert werden. Die IR-Dioden leuchten während der Benutzung auf.

HINWEIS: Wird kein Audio Input zu dem Transmitter/Aufladegerät hergestellt, dann stellt sich die Übertragung automatisch ab und dann wieder ein, wenn das Audio-Signal wieder hergestellt wird.

BETRIEB

1. Stellen Sie sicher, dass der Transmitter/das Aufladegerät ordnungsgemäß mit dem im Lieferumfang enthaltenen Adapter an die Steckdose angeschlossen ist.
2. Setzen Sie den Kopfhörer auf, so dass die Vorderseite (mit Silkscreen) auf den Transmitter zeigt.
3. Stellen Sie den Kopfhörer mit der AN/AUS/LAUTSTÄRKE   an und stellen die Lautstärke ein.
4. Stellen Sie die Ton-Frequenz mit der Ton-Einstellung  wie gewünscht ein.
5. Stellen Sie die Lautstärke mit der Balance-Einstellung  ein, um die Lautstärke auf dem rechten und linken Ohr wie gewünscht anzupassen. Diese Einstellung befindet sich am Kopfhörer.
6. Schließen Sie bei Bedarf einen Mikrofon-Kondensator (elektret) an den Mic/Line In-Anschluss   am Kopfhörer oder verbinden Sie den Audio Output eines Handys mit Hilfe eines Kabels mit einem 3,5 mm-Stecker mit dem gleichen Anschluss.
7. Nach Beendigung der Benutzung legen Sie den Kopfhörer vorsichtig und ordnungsgemäß auf die Aufladegabel. Stellen Sie sicher, dass die Aufladeanzeige aufleuchtet.

SICHERHEIT, PFLEGE UND WARTUNG

- Das System ist für den Betrieb mit 100-240V AC vorgesehen und verfügt nicht über einen integralen AN/AUS-Schalter. Zum Ausschalten stellen Sie den Hauptschalter auf AUS oder ziehen den Stecker aus der Steckdose (AC-DC Adapter).
- Reinigen Sie den Kopfhörer und die Ohrstöpsel regelmäßig mit einem feuchten Tuch für den Kopfhörer und mit warmem Wasser und einem milden Reinigungsmittel für die Ohrstöpsel (nachdem Sie diese von dem Kopfhörer abgenommen haben).
- Halten Sie das Gerät von Hitzequellen wie Herdplatten und hitzeerzeugenden Haushaltsgeräten fern.
- Halten Sie das Gerät von Wasser und anderen Flüssigkeiten fern.
- Reparaturen müssen von qualifiziertem Fachpersonal durchgeführt werden.
- Wir empfehlen den Anschluss eines Überspannschutzes zwischen der Steckdose und dem AC-DC Adapter.

FEHLERBEHEBUNG

Kein klarer Ton (Rauschen/Interferenzen).

- Stellen Sie sicher, dass sich zwischen dem Transmitter und dem Kopfhörer keine Hindernisse befinden.
- Stellen Sie sicher, dass alle LED-Anzeigen aufleuchten.
- Überprüfen Sie die Transmitter-Platzierung (Höhe).
- Stellen Sie das Gerät nicht in der Nähe von Fenstern oder interferierenden Geräten auf.
- Stellen Sie sicher, dass das Audiokabel mit einem analogen (RCA) Audio-Ausgang am TV-Gerät oder am Kabel- oder Satelliten Decoder/Empfänger verbunden ist.
- Stellen Sie sicher, dass das Audiokabel NICHT mit einem digitalen Audio-Ausgang verbunden ist.
- Die Steckdose ist vielleicht mit einem anderen Gerät verbunden.
- Das Audiokabel ist mit dem Audioanschluss des Transmitters verbunden.

LED-Anzeige des Transmitters leuchtet nicht.

- Überprüfen Sie die Verbindung mit der Wandsteckdose oder der Steckdose.
- Überprüfen Sie die Verbindung mit dem CL7100 12V-Anschluss.

Die Aufladeanzeige leuchtet nicht auf wenn der Kopfhörer auf der Aufladegabel aufliegt.

- Legen Sie den Kopfhörer erneut auf und bewegen ihn etwas auf der Aufladegabel, wenn nötig.

- Stellen Sie sicher, dass die Aufladegabel mit der Steckdose verbunden ist.

Produkt Spezifikationen

Allgemeine Daten:

Frequenz: 2,3MHz

Einstellung: Infrarot, Mono

Ungefähre Betriebsreichweite: 60 Quadratmeter (ca. 600 Quadratfuß)

Audio-Frequenzgang: 100-16,000 Hz

Harmonische Verzerrung: < 1%

Signal-Rauschverhältnis: 70 dB

Autom. AN/AUS

Kopfhörer:

Max. Schalldruck (SPL): 119 dB

Erforderliche Batterie: Wieder aufladbare 3,7V Lithium-Polymer Batterie, 200mAh.

Betriebszeit: Max. 10 Stunden

Gewicht: ca. 58-60g

Transmitter:

Audioverbindung: Mini Kopfhörer /RCA-Kabel.

Stromzufuhr: DC-Strom 12V, 500mA

Gewicht: ca. 171g

Abmessungen (HxBxT): 4,8x10,5x15,4 cm

RESET: Es kommt vor, dass Computer aufgrund elektrostatischer Entladungen oder anderen elektrischen Störungen oder bei der Verbindung mit einem DC-Anschluss Betriebsstörungen aufweisen. Drücken Sie in diesem Fall mit einem dünnen Gegenstand in die RESET-Öffnung  auf der Rückseite des Transmitters und halten die Öffnung ca. eine Sekunde lang gedrückt. Dies führt zu einem

Zurücksetzen des Computers, erneuert den Speicher und der normale Betrieb wird wieder aufgenommen.

Allgemeine Angaben

Garantie

Geemarc gewährt eine zweijährige Garantie ab Kaufdatum dieses Geemarc-Gerätes. Während dieses Zeitraums werden sämtliche Reparaturen und Ersatzteile kostenlos (nach unserem Ermessen) bereitgestellt. Wenden Sie sich bei Störungen an unsere Hotline oder besuchen Sie unsere Webseite unter www.geemarc.com.

Von dieser Garantie sind Unfälle, unsachgemäße Bedienung oder mangelnde Sorgfalt ausgeschlossen.

Veränderungen oder ein Auseinandernehmen des Gerätes sind ausschließlich durch qualifizierte Geemarc-Mitarbeiter zulässig.

Ihre Rechte werden von dieser Geemarc-Garantie in keiner Weise beeinträchtigt.

Wichtig: IHR KAUFBELEG IST TEIL DER GARANTIE UND MUSS AUFBEWAHRT UND IM GARANTIEFALL VORGELEGT WERDEN.

Bitte beachten Sie: Diese Garantie ist nur für Deutschland gültig.

EWG-Erklärung:

Geemarc Telecom SA erklärt hiermit, dass dieses Produkt die notwendigen Voraussetzungen sowie die weiteren betreffenden Bestimmungen der Richtlinie 1999/5/EG über Funkanlagen und Telekommunikationsendeinrichtungen erfüllt.

Die Konformitätserklärung ist unter www.geemarc.com/de verfügbar



Hinweise zur Entsorgung

Entsorgung von elektrischen und elektronischen Altgeräten (gültig innerhalb der Europäischen Gemeinschaft und in anderen europäischen Ländern mit getrennter Müllsammlung).

Dieses Symbol auf dem Produkt oder der Verpackung weist darauf hin, dass dieses Produkt nicht mit dem normalen Hausmüll entsorgt werden darf. Dieses Produkt sollte stattdessen an eine entsprechende

Sammelstelle zum Recycling elektrischer oder elektronischer Geräte gegeben werden.

Durch eine ordnungsgemäße Entsorgung dieses Produktes tragen Sie dazu bei, mögliche Umweltschäden und Gefahren für die Gesundheit zu vermeiden, was bei einer nicht fachgerechten Entsorgung dieses Produktes nicht gewährleistet wäre.

Weitere und detaillierte Informationen zum Recycling dieses Produktes erhalten Sie bei Ihrer Stadt- bzw.

Gemeindeverwaltung, bei Ihrem Entsorgungsunternehmen oder beim Händler, bei dem Sie dieses Produkt erworben haben.



Kundenbetreuung

Produktsupport und Hilfe erhalten Sie auf unserer Webseite unter www.geemarc.com

Telefonnummer der Kunden-Hotline unter der Rufnummer:
+49(0)228/ 74 87 09 0

Fax: +49(0)228/ 74 87 09 20

INLEIDING

De CL7100 is een persoonlijke geluidsversterker die kan worden gebruikt door mensen met een beschadigd of normaal gehoor.

Het apparaat kan worden gebruikt om naar de TV of een audio-apparaat te luisteren zonder anderen te storen.

Het apparaat gebruikt een 2,3MHz infrarood (IR) systeem.

WAARSCHUWING: Dit product kan hoge geluidsdruk niveaus voortbrengen om mensen met een beschadigd gehoor te helpen. Overmatige geluidsdruk niveaus kunnen gehoorschade veroorzaken. Het is aanbevolen om het volume eerst op een laag niveau in te stellen en deze geleidelijk aan tot een comfortabel niveau te verhogen nu bereikt is.



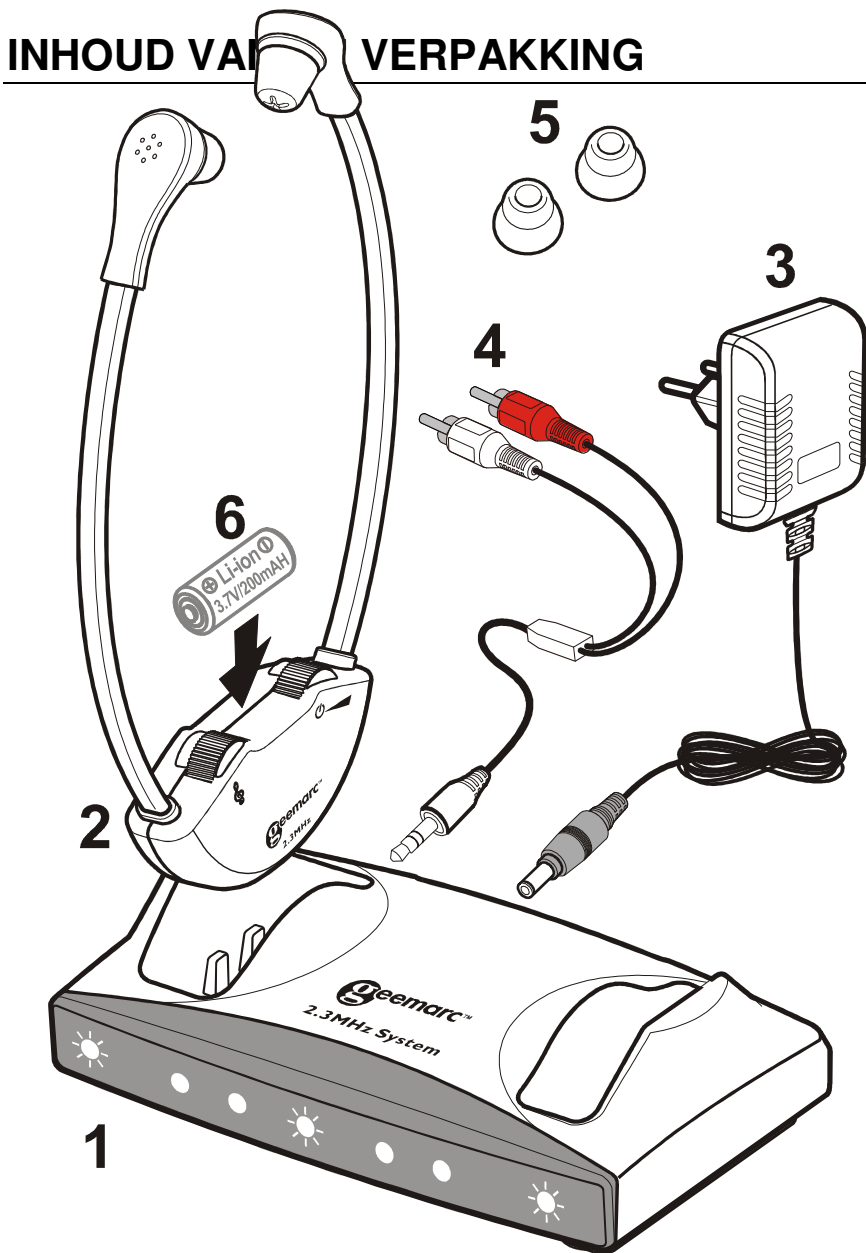

(1) Zender/Oplader

Vooraanzicht

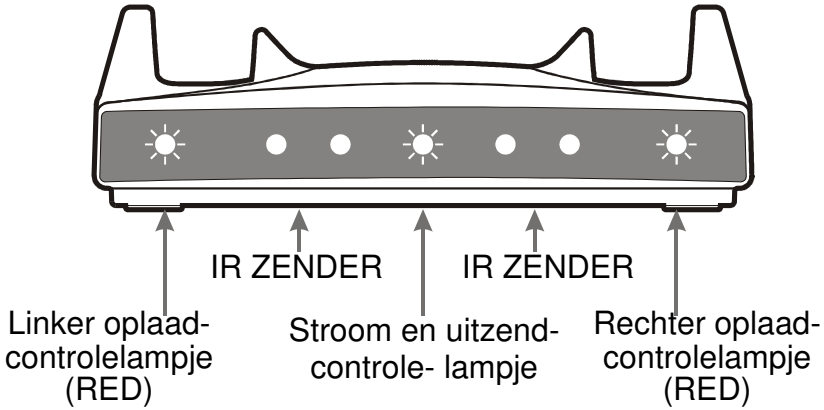

Achteraanzicht

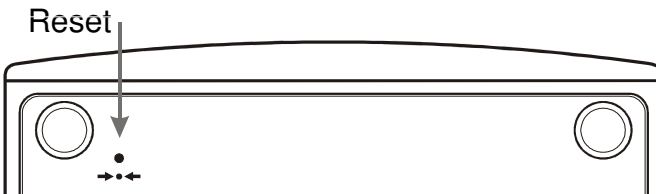
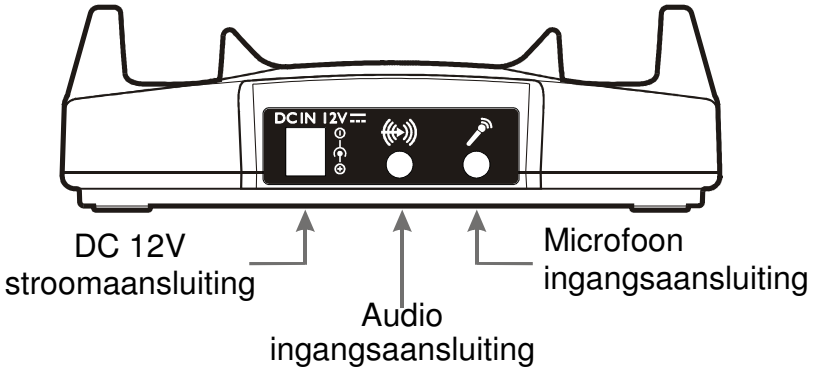

OPMERKING: De zender/oplader kan één of twee headsets opladen.

(2) Headset

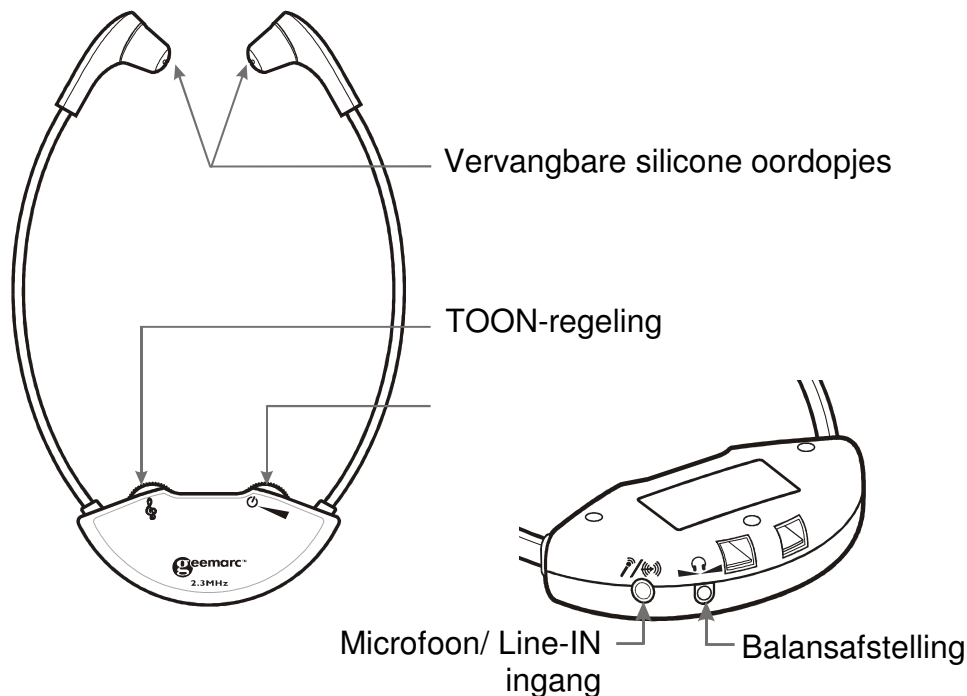

OPMERKING: Afhankelijk van het gekochte model kunnen er zich één of twee headsets in de verpakking bevinden.

(3) Voeding (AC – DC adapter, 100 - 240V).

(4) RCA (rood/wit) naar 3,5mm audiokabel.

(5) Reserveoordopjes. Er zijn 3 verschillende stijlen van oordopjes.

(6) Lithium-polymeer oplaadbare batterij (In de headset ingebouwd) 3,7V/200mAH.

OPMERKING:

1. Dit type batterij gaat over het algemeen vele jaren mee en dient niet te worden vervangen.
2. We bevelen aan om de batterij circa 2 uur op te laden alvorens het systeem voor de eerste keer te gebruiken.
3. Plaats de headset in het oplaadstation. Controleer of het LED-oplaadcontrolelampje (ROOD) brandt. De LED dooft eenmaal de batterij volledig is opgeladen.

Linker oplaad-
controlelampje



Rechter oplaad-
controlelampje

4. Het is niet mogelijk om de batterij te overladen. We bevelen aan om de headset in het oplaadstation te plaatsen wanneer niet in gebruik.

WAARSCHUWINGEN OVER BATTERIJEN

- Probeer niet om de batterij te wijzigen of uit te halen.
- Gooi geen batterijen in vuur.
- Houd batterijen uit de buurt van kinderen.
- Sluit de oplaadklemmen onderaan de headset niet kort.



Opmerking: Deze reeks van CL7100 producten komt in 2 modelvarianties en reserveheadsets zoals hieronder beschreven. Deze gebruiksaanwijzing beschrijft ze allemaal.

- 1) CL7100 draadloze, enkele headsetsysteem.

2) CL7100 draadloze, dubbele headsetsysteem.

2) Extra draadloze headset

TV SOUND ZENDER

Op de DC-12 V poort aan te sluiten

Enkelvoudig uiteinde van de kabel, op de (☎) poort aan te sluiten.

Microfoonkabel, op de poort aan te sluiten.

Voeding DC 12V (AC/DC ADAPTER, 100-240V)

100-240V~
50/60Hz

(*)Microfoon

(*) DVD/VCR

Links TV/Kabel/
Satelliet
/DVD/VCR
Audio Out

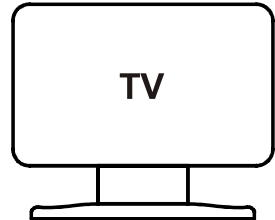

(*)

Rechts DAC BOX
Audio Out



(*)

Links DAC BOX
Audio Out

Links (*)SCART
Rechts Gebruik Audio
Out Rode/Witte
pluggen



(*)

(*)MP3/Mobile telefoon



(*)

(*) Niet inbegrepen

(1) Sluit de voeding aan zoals weergegeven in het schema.

(2) Sluit de zender/oplader op de **UITGANG** aansluitingen van de TV, audio-apparatuur, kabel- of satellietdoos, DVD- of VCR-speler, enz. aan. Als een RCA type kabel wordt gebruikt, zijn de uitgangstekkers rood en wit. **Zie het schema.**

Een Scartadapter (niet meegeleverd) kan tevens worden gebruikt. Gebruik alleen de rode en witte aansluitklemmen.

OPMERKING: *Als het systeem op zowel een kabel- of satellietdoos als een DVD- of VCR-speler is aangesloten, is het nodig om het apparaat dat niet wordt gebruikt uit te schakelen. Tijdens het gebruik van de DVD of VCR-speler, schakel de kabel- of satellietdoos uit. Tijdens het TV kijken, schakel de DVD- en VCR-speler uit.*

(3) Aansluiting op een digitale omzettingsdoos (DAC).

Sluit de digitale audio-uitgang vanaf de TV of audio-apparaat op de DAC aan met behulp van een geschikte kabel (optische of coaxiale kabel). Gebruik vervolgens de meegeleverde RCA type kabel om een aansluiting vanaf de

rode en witte uitgangsterminals van de DAC naar de audio-ingangsaansluiting van de zender/oplader te maken.







OPMERKING: *Als u het systeem wilt gebruiken om naar de TV te luisteren terwijl het TV-geluid gedempt is om anderen niet te storen, stel de TV audio-uitgang op FIXED (VAST) in. Zie de gebruiksaanwijzing van uw TV hoe de TV op FIXED (VAST) in te stellen.*

PLAATSBEPALING

De infrarood (IR) signalen vereisen een directe zichtverbinding tussen de zender en de headset. Plaats de zender op een dergelijke manier zodat er een directe zichtverbinding met de headset is wanneer in gebruik. De IR-signalen kunnen worden geblokkeerd door voorwerpen zoals muren, deuren, meubilair, kranten, boeken, enz. De IR diodes branden tijdens gebruik.

OPMERKING: *Als er geen audio-invoer naar de zender/oplader is, wordt de transmissie automatisch uitgeschakeld en automatisch hervat eenmaal het audiosignaal is hersteld.*

WERKING

1. Zorg dat de zender/oplader op een juiste manier op de netvoeding is aangesloten met behulp van de meegeleverde adapter.
2. Draag de headset zodat het voorste (zeefgedrukte) deel van de headset naar de zender is gericht.
3. Schakel de headset in met behulp van de AAN/UIT/VOLUME   regeling en regel het volume.
4. Gebruik het toonregelwiel  om de gewenste toonfrequentie in te stellen.
5. Gebruik de geïntegreerde balansregeling  om de volumebalans tussen het linker- en rechteroor aan te passen. Deze regelknop is op de headset te vinden.
6. Indien nodig, steek een condenser (electret) microfoonstekker in de Mic/Line In aansluiting   op de headset of sluit de audio-uitgang van een mobiele telefoon op dezelfde aansluiting aan met behulp van een kabel met een 3,5mm stekker.
7. Na gebruik van het systeem, plaats de headset voorzichtig in het oplaadstation. Zorg dat de headset nauwsluitend in het station zit. Controleer of het oplaadcontrolelampje brandt.

VEILIGHEID, ONDERHOUD EN REINIGING

- Het systeem, dat is ontworpen om met 100-240V AC voeding te werken, is niet voorzien van een integrale aan/uit-schakelaar. Om de stroom uit te schakelen, stel de netvoedingschakelaar op OFF (UIT) in of haal de stekker van de AC-DC adapter uit het stopcontact.
- Maak de headset en oordopjes regelmatig schoon ---- gebruik een vochtige doek voor de headset en warm water met een mild reinigingsmiddel voor de oordopjes (na verwijdering van de headset).
- Houd het apparaat uit de buurt van warmtebronnen zoals warmteplaten en warmte producerende apparatuur.
- Houd het apparaat uit de buurt van water en andere vloeistoffen.
- Reparaties mogen alleen door gekwalificeerd personeel worden uitgevoerd.
- We bevelen het gebruik van een stroompiekonderbreker tussen het stopcontact en de AC-DC adapter aan.

PROBLEEMOPLOSSING

Het geluid is niet zuiver (statisch/geruis).

- Controleer de zichtverbinding.
- Zorg dat de LEDs branden.
- Controleer de locatie van de zender (hoogte boven de vloer).
- Houd het apparaat uit de buurt van een venster of apparaat die storing veroorzaakt.
- Controleer of de audiokabel op een analoge (RCA) audio-OUT aansluiting van de TV, kabel- of satellietdecoder/ontvanger is aangesloten.
- Controleer of de audiokabel NIET op een digitale audio-out aansluiting is aangesloten.
- Het stopcontact kan reeds door een ander apparaat worden gebruikt.
- De audiokabel is op de audio-aansluiting van de zender aangesloten.

De LED-lampjes van de zender branden niet.

- Controleer de aansluiting op het stopcontact.
- Controleer de aansluiting met de CL7100 12V aansluiting.

De oplaadcontrolelampjes branden niet wanneer de headset zich in het oplaadstation bevindt.

- Pas de positie van de headset in het oplaadstation aan.

- Zorg dat het oplaadstation op de netvoeding is aangesloten.

PRODUCTSPECIFICATIES

Algemene gegevens:

Frequentie: 2,3MHz

Modulatie: Infrarood, mono

Bereik: circa 60 m2

Audio frequentieresponsie: 100-16.000 Hz

Totale harmonische distorsie: < 1%

Signaal-/ruisverhouding: 70 dB

Automatisch AAN/UIT

Headset:

Max. geluidsdrukniveau (SPL): 119 dB

Benodigde batterij: Lithium-polymeer oplaadbare batterij, 3,7V / 200mAH

Werkingsduur: Max. 10 uur

Gewicht: circa 58–60 g

Zender:

Audioverbinding: Minikoptelefoon/RCA-kabel.

Voeding: DC-voeding 12V, 500mA

Gewicht: Circa 171 g

Afmetingen (HxBx H): 4,8x10,5x15,4 cm

RESETSCHAKELAAR (Reset): Het kan voorkomen dat computers niet naar behoren werken door elektrostatische ontlading of andere elektrische storingen, of wanneer de DC-aansluiting is aangesloten. Als dit zich voordoet, duw een dun staafje in de RESET opening ➡●◀ achteraan de zender en houd deze gedurende circa één seconde

ingedrukt. De computer wordt gereset, het geheugen wordt gewist en keert vervolgens terug naar de normale werking.

Algemene Informatie

EEG verklaring

Hierbij verklaart Geemarc dat dit product voldoet aan de essentiële vereisten en andere relevante condities van de Richtlijn 1999/5/EG betreffende radioapparatuur en telecommunicatie-eindapparatuur.

De nakomingsverklaring kan ingezien worden op www.geemarc.com.



Informatie over afvalverwerking

Lozing van oude elektrische en elektronische apparaten (geldend in de EU en andere Europese landen met gescheiden afvalverwerking).

De symbolen op het product en de verpakking geven aan dat dit product niet als huishoudelijk afval behandeld mag worden. In plaats daarvan moet het ingeleverd worden bij de verzamelpunten voor het recyclen van elektrische en elektronische apparaten.

Door ervoor te zorgen dat dit product op de juiste manier wordt weggegooid, helpt u potentiële negatieve gevolgen voor het milieu en de gezondheid van mensen, die veroorzaakt kunnen worden door onjuiste afvalverwerking van dit product, te voorkomen.

Voor gedetailleerde informatie over het recyclen van dit product neemt u contact op met de plaatselijke autoriteiten, de vuilophaaldienst of de winkel waar u het product gekocht heeft.

Klantenservice

Voor productondersteuning en hulp gaat u naar onze website op www.geemarc.com.

E-mail : customerservices@geemarc.com

INTRODUCCIÓN

D El CL7100 es un amplificador de sonido personal que puede ser utilizado por personas con discapacidad auditiva o por personas con una audición normal.

Se puede utilizar para escuchar la televisión u otros equipos de audio sin molestar a otras personas.

Utiliza un sistema por infrarrojos (IR) de 2,3MHz.

ADVERTENCIAS: Este producto puede proporcionar unos niveles altos de presión acústica, los cuales tienen como finalidad asistir a aquellas personas con discapacidad auditiva. Unos niveles de presión acústica demasiado altos pueden ocasionar lesiones auditivas, por lo que se recomienda ajustar el volumen a un nivel más bajo y aumentarlo gradualmente hasta que alcance un nivel adecuado.



CONTENIDO DEL EMBALAJE

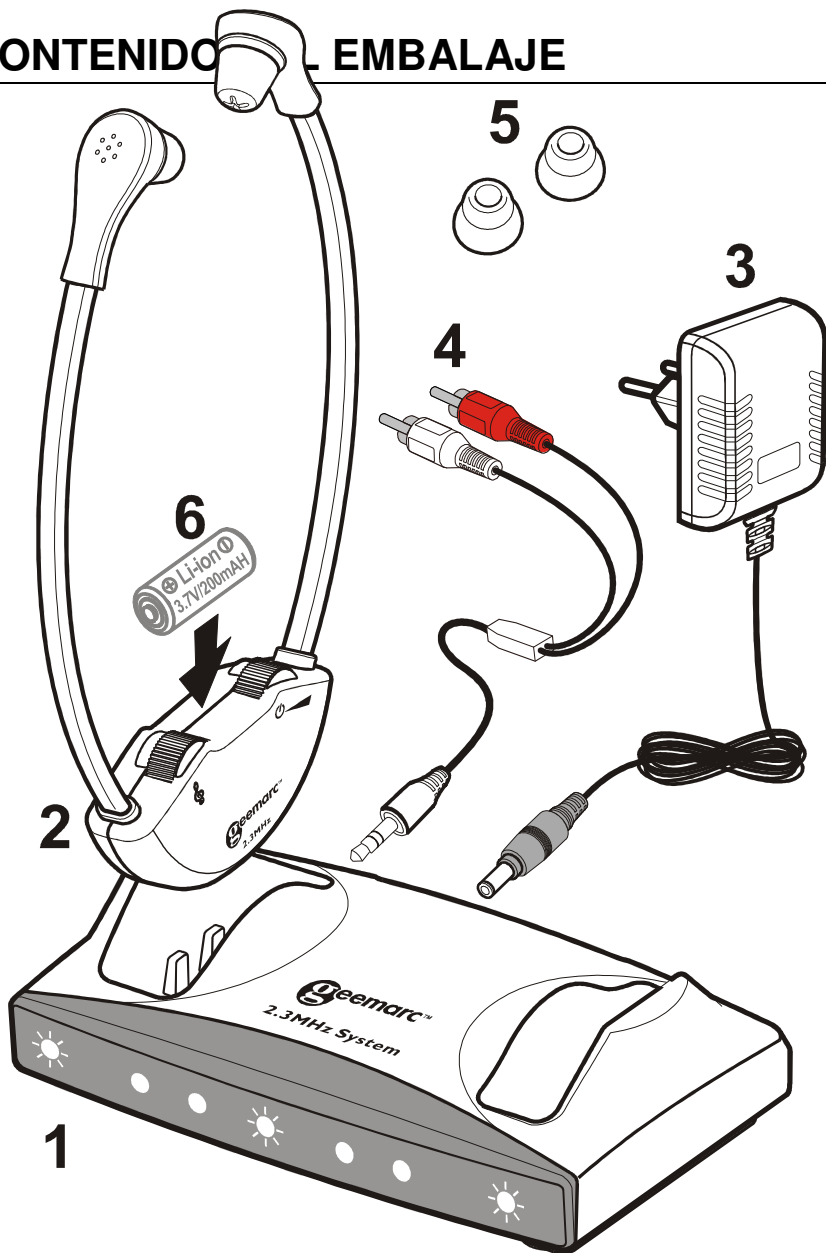

(1) Transmisor/Cargador

Vista frontal

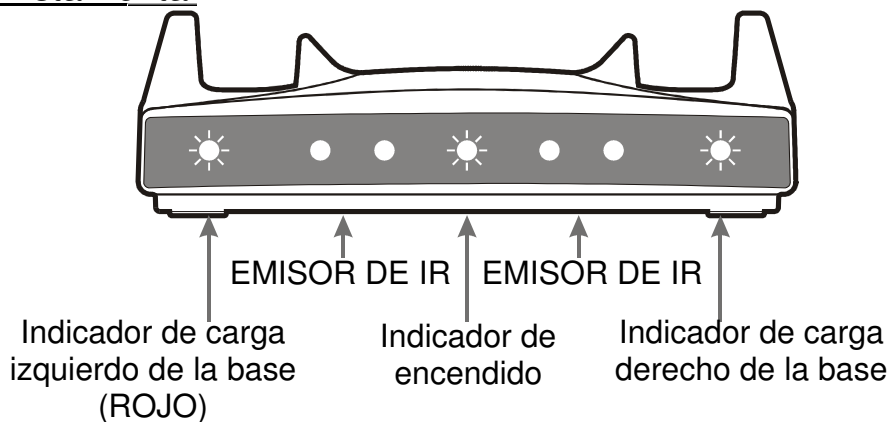

Vista trasera

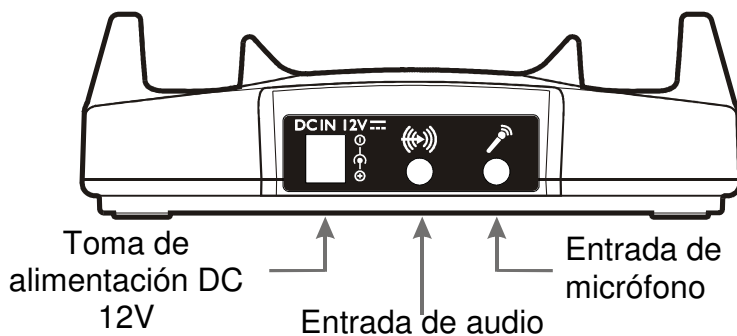

Reajustar



NOTA: El transmisor/cargador puede recargar hasta dos auriculares.

(2) Auriculares

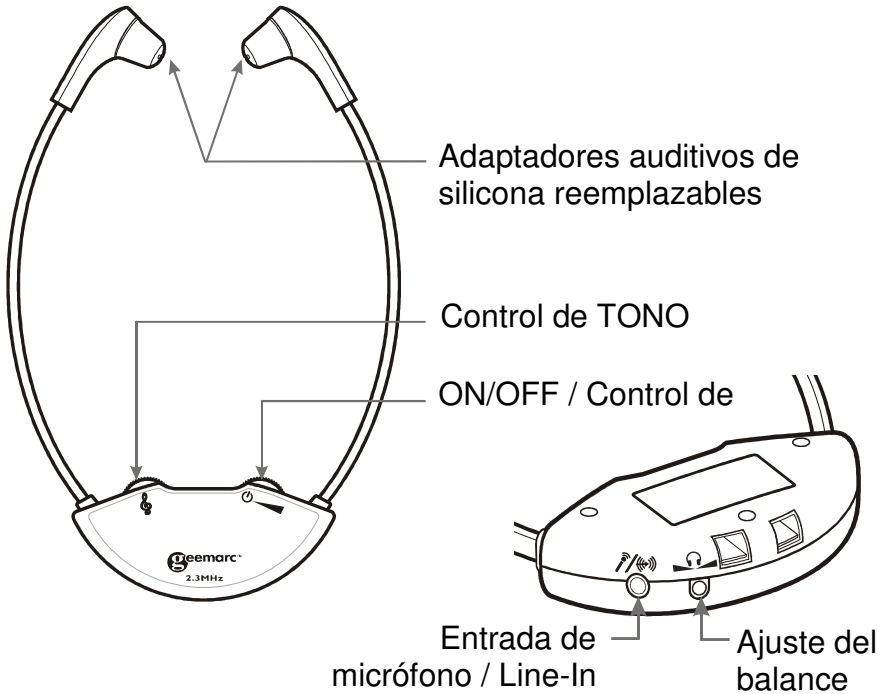

NOTA: En función del modelo adquirido, puede que se incluyan uno o dos auriculares en la caja.

(3) Fuente de alimentación (Adaptador de alimentación CA-CC, 100-240V).

(4) Cable de audio RCA (rojo/blanco) de 3,5mm.

(5) Adaptadores auditivos de repuesto Se incluyen 3 estilos de adaptadores auditivos.

(6) Batería recargable de polímero de litio (sellada en la cincha de los auriculares). 3,7V/200mAh.

NOTA:

1. *Este tipo de batería debería tener una larga vida útil, por lo que no es necesario reemplazarla.*
2. *Le recomendamos cargar la batería durante 2 horas antes de utilizar el dispositivo por primera vez.*
3. *Coloque los auriculares en la base de recarga. Compruebe que el indicador de luz LED (ROJO) esté iluminado. La batería se habrá recargado por completo cuando la luz LED se apague.*

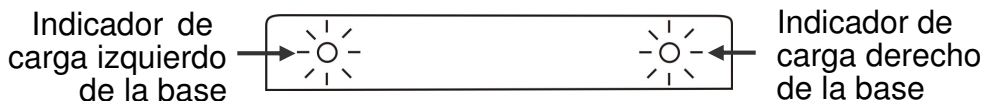

4. *No es posible sobrecargar la batería. Le recomendamos colocar los auriculares en la base de recarga cuando no los esté utilizando.*



ADVERTENCIAS SOBRE LA BATERÍA

- No intente cambiar o quitar la batería.
- No la deseche arrojándola al fuego.
- Mantenga fuera del alcance de los niños.
- No realice un cortocircuito en los bornes de carga de la parte inferior de los auriculares.



Nota: *Los serie de productos CL7100 incluye 2 variaciones de este modelo y unos auriculares de repuesto, que se detalla más abajo. Este manual de instrucciones es aplicable a todos ellos.*

- 1) *Sistema CL7100 con un juego de auriculares inalámbricos.*

2) Sistema CL7100 con dos juegos de auriculares inalámbricos.

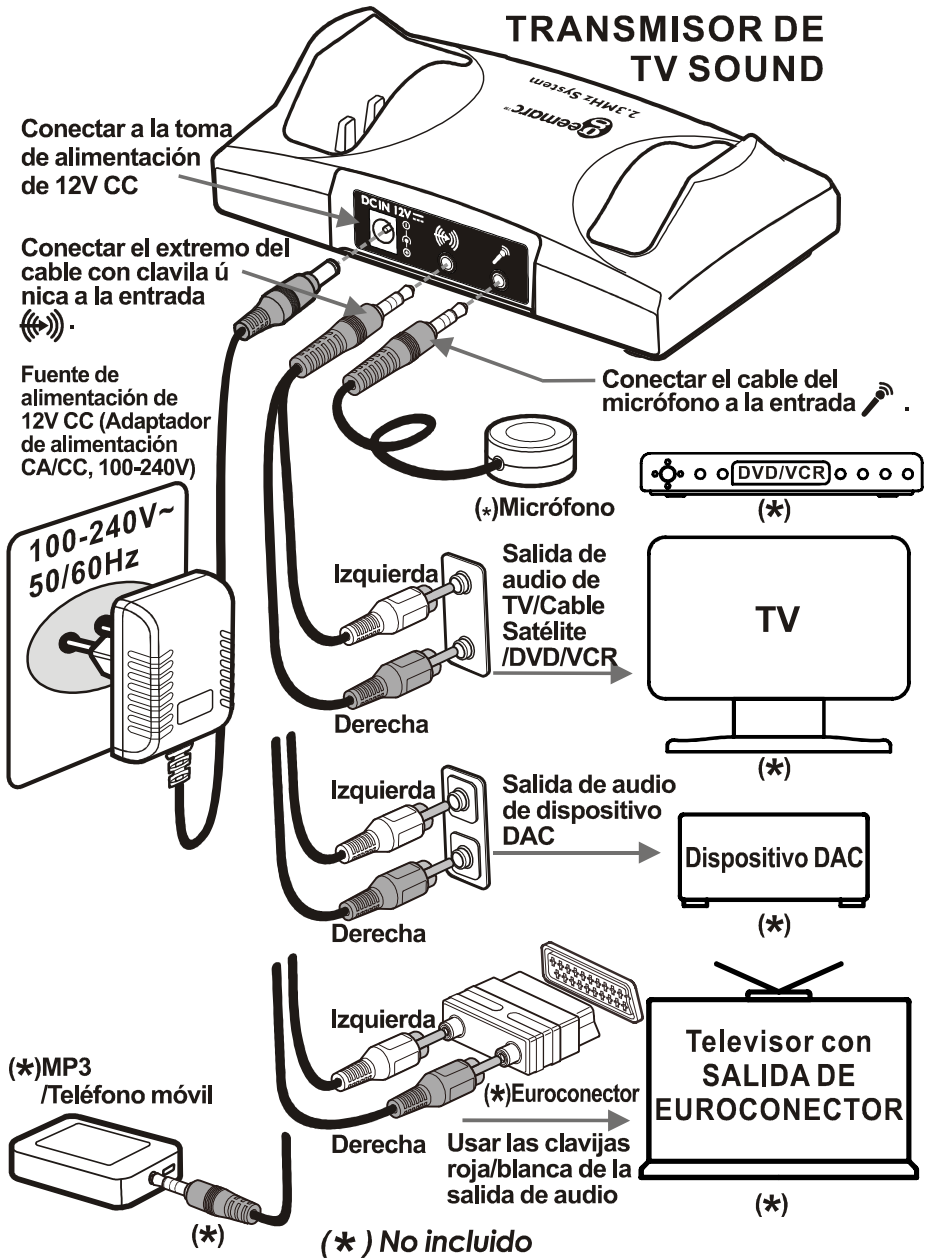

(1) Conecte la fuente de alimentación como se muestra en la ilustración.

(2) El transmisor/cargador debe conectarse a la **SALIDA** de audio del televisor, dispositivo de audio, receptor de televisión por cable o satélite, reproductor de DVD o VCR, etc. Cuando se utilice un cable RCA, las clavijas roja y blanca son las salidas de audio.

Remítase a la ilustración.

También se puede utilizar un adaptador de Euroconector (no incluido). Utilice solamente las clavijas roja y blanca.

NOTA: *Si el sistema está conectado a un receptor de televisión por cable o satélite y a un reproductor de DVD o VCR, será necesario apagar el dispositivo que no se esté utilizando en ese momento. Cuando utilice un reproductor de DVD o VCR, apague el receptor de televisión por cable o satélite. Cuando esté viendo la televisión, apague el reproductor de DVD o VCR.*

(3) Conexión a un dispositivo de conversión digital-analógica (DAC).

Conecte la salida de audio digital del televisor a un dispositivo DAC mediante el cable apropiado (cable óptico o coaxial). A continuación, utilice el cable RCA

suministrado para conectar las clavijas roja y blanca de la salida de audio del dispositivo DAC a la entrada de audio del transmisor/cargador.





NOTA: *Si quiere usar el sistema para escuchar la televisión mientras el sonido del televisor está desactivado para no molestar a otras personas, la salida de audio del televisor debe estar configurada como FIJA. Consulte el manual de instrucciones de su televisor para configurar la salida de audio como FIJA.*

POSICIONAMIENTO

Las señales infrarrojas (IR) necesitan una conexión con una línea de visibilidad directa entre el transmisor y los auriculares. La posición del transmisor debe ser tal que tenga una conexión de una línea de visibilidad directa con los auriculares cuando se esté utilizando. Las señales IR se pueden quedar bloqueadas por objetos como paredes, puertas, muebles, periódicos, libros, etc. Los diodos IR están encendidos durante el uso del dispositivo.

NOTA: *Cuando no llega una señal de audio al transmisor/cargador, éste se apagará automáticamente hasta que la señal de audio lo encienda de nuevo.*

FUNCIONAMIENTO

1. Asegúrese de que el transmisor/cargador está conectado correctamente a la fuente de alimentación mediante el adaptador de alimentación suministrado.
2. Coloque los auriculares de manera que la parte frontal (serigrafiada) de los auriculares estén apuntando hacia el transmisor.
3. Encienda los auriculares con el control ON/OFF/VOLUME  y ajuste el volumen.
4. Utilice la ruedecilla de control tonal  para ajustar la frecuencia tonal según sus necesidades.
5. Utilice el control del balance  para ajustar el balance del sonido entre los auriculares derecho e izquierdo. Este control se encuentra en los auriculares.
6. Si fuera necesario, inserte la clavija de un micrófono de condensador (electret) en la entrada del Mic/Line-In  de los auriculares o conecte la salida de audio del teléfono móvil en la misma entrada mediante un cable con conector de 3,5mm.
7. Cuando haya terminado de usar el dispositivo, coloque con cuidado los auriculares en la base de recarga, asegurándose de que se ajusten bien a la base. Compruebe que el indicador de carga esté iluminado.

SEGURIDAD, CUIDADO Y MANTENIMIENTO

- Este dispositivo, que está diseñado para ser alimentado de un suministro eléctrico de 100-240V, no incorpora un interruptor de encendido/apagado. Para apagar el dispositivo, apague desde el interruptor de la toma de corriente o desenchufe directamente de la fuente de alimentación (adaptador de alimentación CA/CC).
- Limpie los auriculares y los adaptadores auditivos con regularidad ----- Utilice un paño húmedo para limpiar los auriculares y agua caliente con jabón para limpiar los adaptadores auditivos (una vez que los ha retirado de los auriculares).
- Mantenga alejado de las fuentes de calor, como placas calientes y aparatos que generen calor.
- Mantenga alejado del agua y otros líquidos.
- Las reparaciones deben ser realizadas por personal cualificado.
- Le recomendamos que conecte un protector de sobretensión entre la toma de corriente y el adaptador de alimentación.

El sonido no es claro (interferencias)

The sound is not clear (static/interference)

- Compruebe que haya una conexión con una línea de visibilidad directa.
- Asegúrese de que las luces LED estén iluminadas.
- Compruebe la ubicación del transmisor (altura respecto al suelo).
- Mantenga alejado de las ventanas y de dispositivos que produzcan interferencias.
- Compruebe que el cable de audio esté conectado a la salida de audio analógica (RCA) del receptor /decodificador de televisión por cable o satélite.
- Compruebe que el cable de audio NO esté conectado a una salida de audio digital.
- Puede que la toma de corriente también esté siendo utilizada por otro dispositivo.
- El cable de audio está conectado a la entrada de audio del transmisor.

La luces LED del transmisor no se iluminan

- Compruebe la conexión con la toma de corriente.
- Compruebe la conexión a la toma de alimentación de 12V de CL7100.

Los indicadores luminosos de carga no se iluminan cuando los auriculares están la base de recarga.

- Vuelva a colocar los auriculares en la base, moviendo su posición.
- Asegúrese de que la base de recarga esté conectada a la toma de corriente.

ESPECIFICACIONES TÉCNICAS DEL PRODUCTO

Datos generales :

Frecuencia nominal: 2,3MHz

Modulación: Infrarrojos, mono

Alcance aprox.: 60 m2 (unos 600 ft2)

Respuesta en frecuencia: 100-16,000 Hz

Distorsión armónica total: < 1%

Relación señal/ruido: 70 dB

Encendido/apagado automático

Auriculares :

Nivel máximo de presión acústica (SPL): 119 dB

Requisitos de la batería: Batería recargable de polímero de litio: 3,7V/ 200mAh

Autonomía: 10 horas máx.

Peso aprox.: 58–60 g

Transmisor :

Conexión de audio: Auriculares mini/Cable RCA.

Fuente de alimentación: Fuente de alimentación CC de 12V, 500mA

Peso: ~171g

Dimensiones (Alto x Largo x Ancho):

4,8 x 10,5 x 15,4 cm

BOTÓN DE RENICIO (Reset): Algunas veces el dispositivo no funciona bien debido a descargas electrostáticas o a otro tipo de perturbaciones cuando está conectada la toma de alimentación. En estos casos, inserte un objeto fino por el

orificio de RESET (Reinicio), en la parte posterior del transmisor, y déjelo presionado durante un segundo. Esto restablecerá el dispositivo, borrará su memoria y lo devolverá a su estado normal de funcionamiento.

Información general

Declaración EEC

Geemarc Telecom SA declara que este producto cumple requisitos esenciales y otras provisiones relevantes de la Directiva 1999/5/EEC sobre equipo terminal de radio y telecomunicaciones.



La declaración de cumplimiento puede consultarse en www.geemarc.com.

Información para la eliminación

Eliminación de equipo eléctrico y electrónico viejo (válido en la Unión Europea y en otros países europeos con sistemas de recolección separados)

El símbolo en el producto o en su empaque indica que no se lo puede tratar como residuo residencial. Por el contrario se los debe entregar a los puntos de recolección correspondientes para el reciclado de equipo eléctrico y electrónico.

Al asegurar de que este producto sea eliminado correctamente, ayudará a prevenir consecuencias potencialmente negativas para la salud y el medio ambiente que la manipulación inadecuada de los residuos de este producto podría causar.



Para recibir información más detallada sobre el reciclado de producto, contacte a la oficina de su ayuntamiento, el servicio de eliminación de residuos residenciales o la tienda en la que compró el producto.

Soporte al cliente

Para soporte al cliente y ayuda visite nuestro sitio Web en www.geemarc.com.

E-mail : customerservices@geemarc.com

INTRODUZIONE

CL7100 è un amplificatore acustico personale che può essere usato da persone ipoudenti e da persone udenti.

Può essere usato per ascoltare la TV o impianti audio senza disturbare gli altri.

Utilizza un sistema a Infrarossi (IR) 2,3 MHz.

AVVERTENZA: Questo dispositivo può produrre elevati livelli di pressione sonora per assistere le persone ipoudenti. Eccessivi livelli di pressione sonora possono danneggiare l'udito, perciò si raccomanda di impostare inizialmente il volume su un livello basso per poi aumentarlo gradualmente fino a un livello adeguato.



CONTENUTO DELLA CONFEZIONE

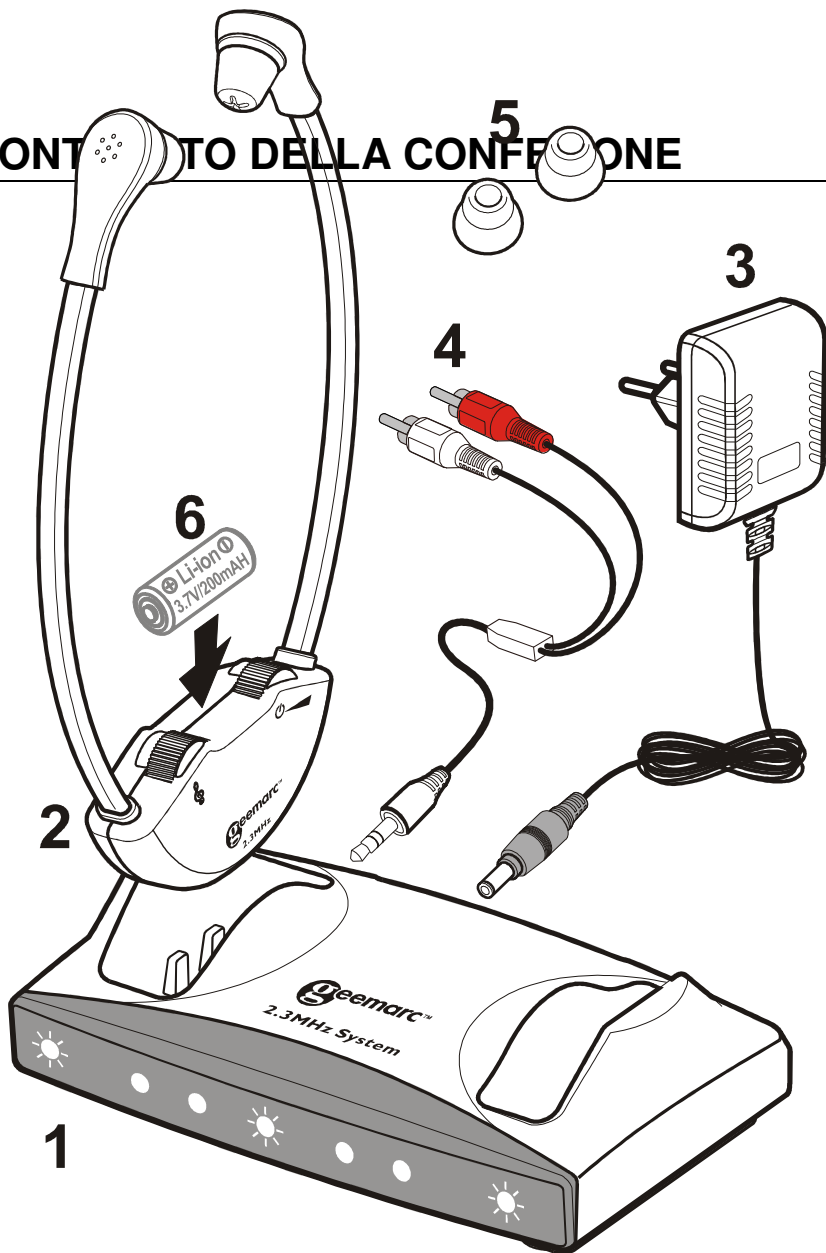

(1) Trasmettitore/Caricabatteria

Vista frontale

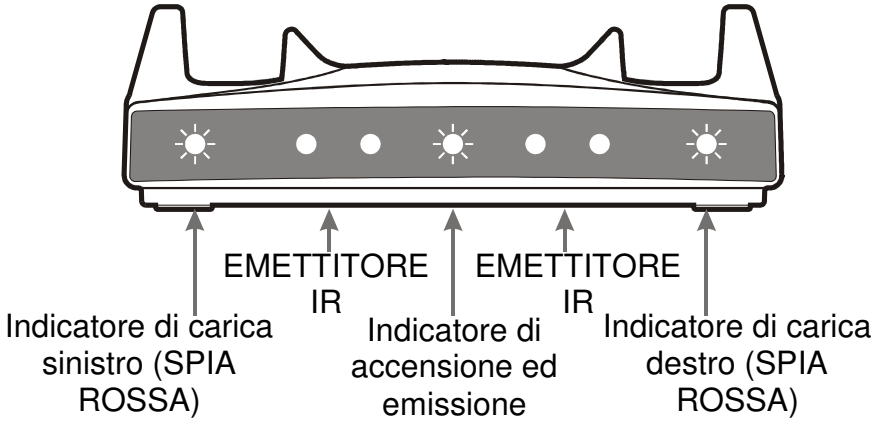

Vista posteriore

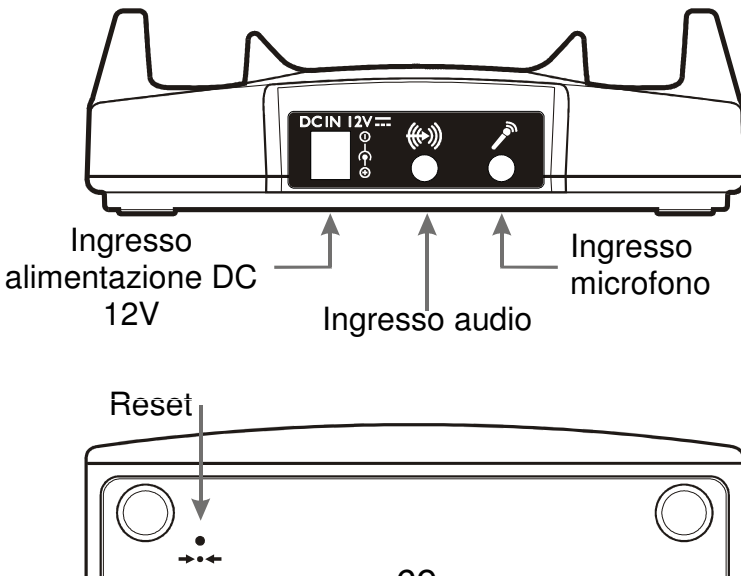

NOTA: Il trasmettitore/caricabatteria può caricare una o due cuffie.

(2) Cuffia

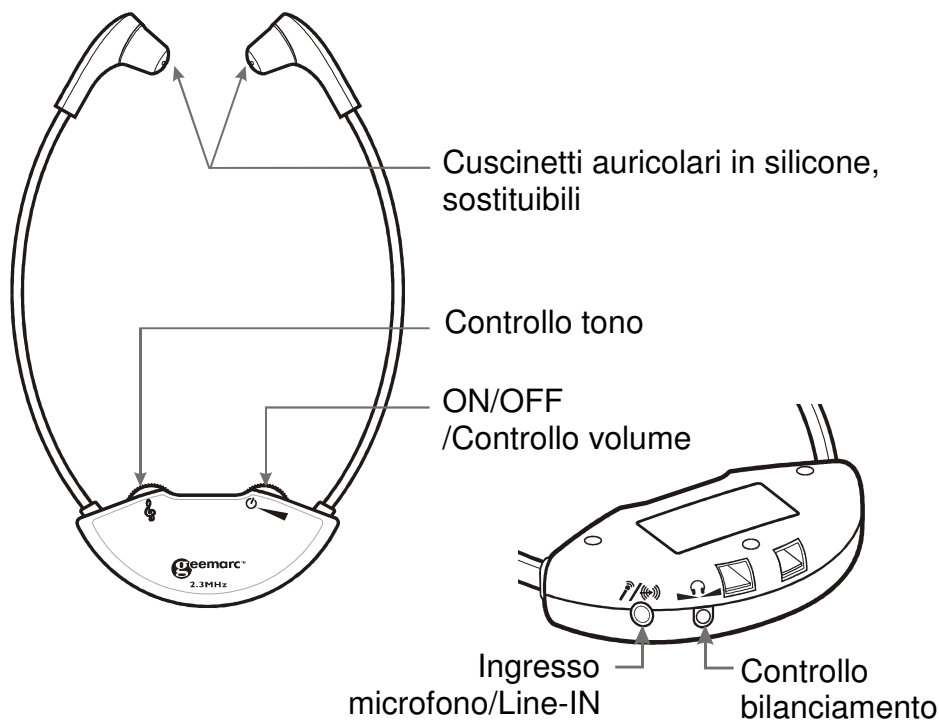

NOTA: A seconda del modello acquistato la confezione includerà una o due cuffie.

(3) Alimentatore (Adattatore AC–DC, 100-240 V).

(4) Cavo audio RCA (rosso/bianco)/3,5 mm.

(5) Cuscinetti auricolari di ricambio, 3 grandezze diverse.

(6) Batteria ricaricabile ai polimeri di litio (sigillata all'interno della cuffia) 3,7V / 200mAH.

NOTA:

- 1. Questo tipo di batteria solitamente dura diversi anni e non è necessario sostituirla.*
- 2. Si raccomanda di caricare la batteria per circa 2 ore prima di utilizzare il dispositivo per la prima volta.*
- 3. Collocare le cuffie nell'alloggiamento per la carica. Verificare che l'indicatore di carica (spia rossa) sia acceso. L'indicatore si spegnerà quando la batteria è completamente carica.*

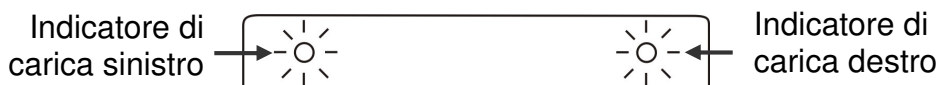

- 4. Non è possibile sovraccaricare la batteria. Si raccomanda di collocare la cuffia nell'alloggiamento per la carica quando non in uso.*



AVVERTENZE RELATIVE ALLA BATTERIA



- Non tentare di modificare o di rimuovere la batteria.
- Non gettarla nel fuoco.
- Tenerla fuori dalla portata dei bambini.
- Non cortocircuitare i terminali di carica alla base delle cuffie.

Nota: Questa serie di prodotti CL7100 comprende 2 varianti e cuffie acquistabili separatamente (elencati di seguito) e questo

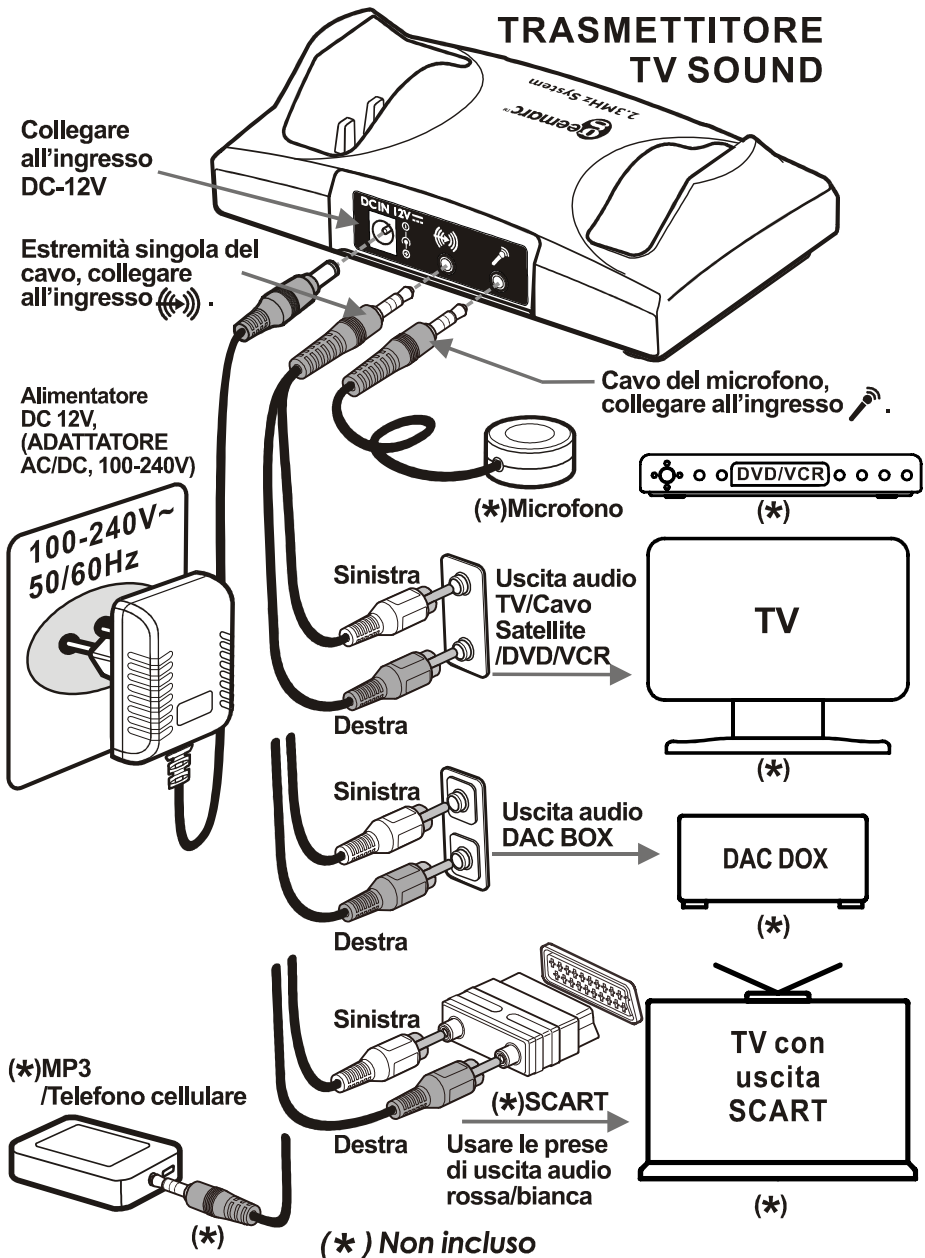

(1) Collegare l'alimentatore come mostrato in figura.

(2) Il trasmettitore/caricabatteria deve essere collegato alle prese di **USCITA** audio di TV, impianto audio, decoder TV via cavo/satellitare, lettore DVD o VCR, ecc. Le prese di uscita per il cavo di tipo RCA sono rossa e bianca. **Fare riferimento alla figura.**

E' possibile usare anche un adattatore Scart (non incluso). Utilizzare solo i terminali bianco e rosso.

NOTA: *Se il sistema è collegato a un decoder TV via cavo o satellitare e a un lettore DVD o VCR, è necessario spegnere il dispositivo che non verrà usato. Spegnere il decoder TV via cavo/satellitare quando si usa il lettore DVD o VCR. Spegnere il lettore DVD o VCR quando si guarda la TV.*

(3) Connessione a un convertitore digitale-analogico (DAC).

Collegare l'uscita audio digitale della TV o dell'impianto audio al DAC usando un cavo appropriato (cavo ottico o coassiale). Quindi utilizzare il cavo di tipo RCA fornito

per collegare i terminali rosso e bianco del DAC alla presa di ingresso audio del trasmettitore/caricabatteria.

NOTA: *Se si desidera utilizzare il sistema per ascoltare la TV quando il suono della TV è disattivato per non disturbare gli altri, l'uscita audio della TV deve essere impostata su FIXED (fissa). Fare riferimento al manuale della TV per istruzioni su come impostarla su FIXED (fissa).*





POSIZIONAMENTO

I segnali infrarossi (IR) necessitano di una connessione diretta in linea retta tra il trasmettitore e la cuffia.

Posizionare il trasmettitore in modo da consentire una connessione diretta in linea retta con le cuffie quando sono in uso. I segnali IR potrebbero essere bloccati da oggetti come muri, porte, mobile, giornali, libri, ecc. I diodi IR sono accesi quando in uso.

NOTA: *Quando non c'è connessione audio con il trasmettitore/caricabatteria, la trasmissione si spegne automaticamente e si riattiva automaticamente quando il segnale audio è ripristinato.*

FUNZIONAMENTO

1. Accertarsi che il trasmettitore/caricabatteria sia correttamente collegato alla corrente usando l'alimentatore fornito.
2. Indossare la cuffia in modo tale che la parte frontale della cuffia sia rivolta verso il trasmettitore.
3. Accendere la cuffia utilizzando il controllo ON/OFF/VOLUME  e regolare il volume.
4. Utilizzare la rotellina di controllo del tono  per regolare la frequenza del tono a seconda delle proprie necessità.
5. Utilizzare il controllo del bilanciamento incluso  per regolare il bilanciamento del volume tra l'orecchio destro e sinistro. Questo controllo è sulla cuffia.
6. Se necessario, inserire il connettore di un microfono a condensatore (electret) nella presa Mic/LineIn  della cuffia o collegare l'uscita audio di un telefono cellulare nella stessa presa utilizzando un cavo con un connettore da 3,5 mm.

7. Quando il dispositivo non è in uso, collocare accuratamente la cuffia sull'alloggiamento per la carica assicurandosi che sia ben fissato nell'alloggiamento. Controllare che l'indicatore di carica sia acceso.

SICUREZZA E MANUTENZIONE

- Il dispositivo, che è progettato per funzionare con alimentazione AC 100-240V, non ha un interruttore integrale di accensione/spegnimento. Per scollegarlo dalla corrente, disattivare la rete elettrica o scollegare l'alimentatore (adattatore AC-DC).
- Pulire la cuffia e i cuscinetti auricolari regolarmente; utilizzare un panno umido per la cuffia e acqua calda con un detergente delicato per i cuscinetti auricolari (dopo averli rimossi dalla cuffia).
- Tenere lontano da fonti di calore come piastre calde e apparecchi che generano calore.
- Tenere lontano da acqua e altri fluidi.
- Le riparazioni devono essere effettuate da personale qualificato.
- Si consiglia di collegare un dispositivo di protezione da sovratensione tra la rete elettrica e l'adattatore AC-DC.

RISOLUZIONE DEI PROBLEMI

Il suono non è pulito (statico/interferenze)

- Controllare che la connessione sia in linea retta.
- Assicurarsi che le spie siano accese.
- Controllare il posizionamento del trasmettitore (altezza da terra).
- Tenere lontano da finestre o da dispositivi che causano interferenze.
- Verificare che il cavo audio sia collegato a una presa di USCITA audio analogica (RCA) della TV o del decoder TV via cavo o satellitare.
- Verificare che il cavo audio NON sia collegato a una presa di uscita audio digitale.
- La presa di corrente potrebbe essere usata da un altro dispositivo.
- Verificare che il cavo audio sia collegato alla presa audio del trasmettitore.

Le spie del trasmettitore non sono accese.

- Controllare la connessione alla presa di corrente.
- Controllare la connessione alla presa CL7100.

Gli indicatori di carica non si accendono quando la cuffia è nell'alloggiamento.

- Riallineare la cuffia; se necessario, muoverla all'interno dell'alloggiamento.
- Assicurarsi che il trasmettitore/caricabatteria sia collegato alla corrente.

SPECIFICHE TECNICHE

Dati generali :

Frequenza: 2,3 MHz

Modulazione: Infrarossi, mono

Portata appross.: 60 m² (circa 600 ft²)

Risposta audio in frequenza: 100-16000 Hz

Distorsione armonica totale: < 1%

Rapporto segnale-rumore: 70 dB

ON/OFF automatici

Cuffie :

Massimo livello di pressione sonora (SPL): 119 dB

Batteria: Batteria ricaricabile ai polimeri di litio, 3,7 V / 200 mAH.

Durata operativa: max 10 ore

Peso: circa 58 – 60 g

Trasmettitore :

Connessione audio: cavo RCA/3,5 mm

Alimentazione: DC 12V, 500mA

Peso: circa 171 g

Dimensioni (HxLxL): 4.8x10.5x15.4 cm

PULSANTE RESET: A volte il dispositivo potrebbe non funzionare correttamente a causa di scariche elettrostatiche o altre interferenze elettriche o quando il cavo di alimentazione viene inserito. Se si verificano malfunzionamenti, inserire uno spillo nel foro RESET sul retro del trasmettitore e premere per circa un secondo. Questo resetterà il sistema, cancellerà la memoria e riporterà il dispositivo a un funzionamento normale.



Informazioni generali

Dichiarazione di conformità CEE



Geemarc Telecom SA con la presente dichiara che il proprio prodotto è conforme con i requisiti di base e con quanto altro previsto dalla Direttiva sugli Apparati Radio e Terminali di Comunicazione 1999/5 CEE.

La dichiarazione di conformità può essere consultata su www.geemarc.com.

Informazioni per lo smaltimento

Lo smaltimento di vecchie apparecchiature elettriche ed elettroniche (applicabile nell'Unione Europea e in altri paesi europei con sistema di raccolta differenziata)

Il simbolo apposto sul prodotto indica che il prodotto o la sua confezione non possono essere considerati rifiuti domestici. Invece devono essere portati nel punto di raccolta per il riciclo di apparecchiatura elettrica ed elettronica.

Assicurandovi che il prodotto sia smaltito correttamente impedirete le potenziali conseguenze negative per l'ambiente e la salute umana che potrebbero verificarsi a causa di un inappropriato smaltimento di questo prodotto.

Per maggiori e più dettagliate informazioni sul riciclo di questo prodotto si prega di contattare il proprio ufficio comunale, il servizio di smaltimento rifiuti o il negozio presso il quale è stato acquistato il prodotto.

Supporto al cliente

Per supporto circa il prodotto e aiuto visitate il nostro sito web: **www.geemarc.com**.

E-mail : **customerservices@geemarc.com**



USC17100-EN-FG-ENL-Sell-v0.1
USC Amplifier Power Level

 **geemarc™** United Kingdom
Telecom SA

5 Swallow Court
Swallowfields
Welwyn Garden City
Hertfordshire, AL7 1SB
For product support:
01707 384438

www.geemarc.com

 **geemarc™** FRANCE
Telecom SA

Parc de l'Etoile
2, rue Galilée BP20061
59791 Grande Synthe CEDEX
Tél. service après vente :
03 28 58 75 99

www.geemarc.com

 **geemarc™** Deutschland
Telecom SA

Siemensstrasse 10,
53121 Bonn
Deutschland
Tel: +49(0)228/ 74 87 09 0
Fax: +49(0)228/ 74 87 09 20

www.geemarc.com